

Ս.Վ. ՍԱՐԳՍՅԱՆ

**ՀԱՅ ՌԱԶՄԱԿԱՆ
ԱՐՎԵՍՏԻ
ՊԱՏՄՈՒԹՅՈՒՆ**

«ՀԱՅԱՍՏԱՆ» ՀՐԱՏԱՐԱԿՉՈՒԹՅՈՒՆ

ԵՐԵՎԱՆ 1969

Դարեր շարունակ Հայ ժողովուրդը պատերազմներ է մղել իր ազգաին անկախության համար, և այդ տևական պատերազմների ընթացքում ձևավորվել ու զրգացել է Հայ ռազմական արվեստը:

Աշխատության հեղինակը՝ պահեստի գնդապետ Ս. Վ. Սարգսյանը, սույն աշխատության մեջ հակիրճ շարադրել է հայ ռազմական արվեստի պատմությունը սկսած հայ ժողովրդի պետականության ստեղծումից մինչև 6-րդ դարը:

Саркис Варакович Саркисян

Из истории армянского военного искусства

(На армянском языке)

Издательство «Айастан»

Ереван, 1969

Խորին, երախտագիտությամբ նվիրում եմ հայ ժողովրդի հերոս զավակների անմար հիշատակին, որոնք զոհվեցին Հայաստանում սովետական կարգեր հաստատելու համար մղած պայքարում և Սովետական Միության Հայրենական մեծ պատերազմի ռազմաճակատներում:

Լրացուցիչ տեղեկություններ

Աղբյուր՝ Սարգիս Սարգսյան — «Հայ ռազմական արվեստի պատմություն» «Հայաստան» հրատարակչություն, Երևան 1969 թ.

Տրամադրել է՝ Միքայել Յալանուզյան

ՆԵՐԱԾՈՒԹՅՈՒՆ

Ռազմագիտության արվեստը Արևելքում պատմագիտության չուսումնասիրված ու չգրված բնագավառներից մեկն է: Որքան մեզ հայտնի է, գոյություն չունի ոչ մի ուսումնասիրություն, որ հատկապես նվիրված լինի Բաբելոնի, Եգիպտոսի, Ասորեստանի, Աքեմենյան Պարսկաստանի, Մարաստանի, Հնդկաստանի և Հին Արևելքի այլ երկրների ռազմական արվեստի պատմությանը:

Նման ուսումնասիրությունների բացակայությունը, դժբախտաբար, ռազմական արվեստի բուրժուական պատմաբաններ Կարլ Կլաուզեֆցին, Հանս Դելբրյուկին և ուրիշների հիմք է տվել զարգացնելու անհեթեթ այն տեսակետը, որ իբր ռազմական արվեստի հիմնադիրները և զարգացնողները հանդիսացել են արևմտաեվրոպական պետությունները: Այդ «տեսությունը» վերջերս արդարացի քննադատության է ենթարկվել սովետական հայտնի գիտնական Ե. Ա. Ռազինի կողմից, որը կոնկրետ փաստերով ցույց տվեց, որ ռազմական արվեստի առաջին հիմնաքարերը դրվել են ոչ թե Արևմուտքում, այլ Արևելքում¹:

Հայ ժողովուրդը Առաջավոր Ասիայի հնագույն ժողո-

¹ Տե՛ս Ե. Ա. Разин, История военного искусства, Москва, 1955, т. I, стр. 523.

վուրդներից մեկն է, նրա նախնիները հանդես են եկել այն ժամանակ, երբ նոր էր բացվում մարդկային քաղաքակրթության արշալույսը: Ստեղծելով իր պետականությունը, հայ ժողովուրդը տասնյակ դարերի ընթացքում պատերազմներ է մղել իր քաղաքական անկախության համար: Այդ պատերազմները Հայաստանում

ունեցել են շատ սուր և երկարատև բնույթ: Բազմաթիվ նվաճողներ աշխատել են իրենց տիրապետությունը հաստատել Հայաստանում իրենց նվաճողական պատերազմները հարևան երկրներում դյուրին կատարելու համար: Այդ պատերազմները այս կամ այն չափով ազդել են ռազմագիտության և ռազմական արվեստի զարգացման վրա:

Ցավալի է, որ այդ պատերազմների մարտավարական և ռազմավարական եղանակները, զորքերի կազմակերպվածությունը և սպառազինումը, ինչպես և բանակի ռազմիկների մարտական ուսուցումն ու դաստիարակությունը առանձնահատուկ ուսումնասիրության առարկա չի եղել հայագիտության մեջ:

Նման ուսումնասիրությունը անհրաժեշտ է ոչ միայն ցույց տալու այն համեստ վաստակը, որը մատուցել է հայ ժողովուրդը ռազմական արվեստի բնագավառում, այլև բացատրելու պատմագիտության համար կարևոր նշանակություն ունեցող այնպիսի հարցեր, ինչպես, օրինակ, այս կամ այն ճակատամարտում հայկական բանակի տարած հաղթանակի կամ պարտության պատճառների վերլուծությունը: Ինչպես է, օրինակ, պատահել, որ հայկական փոքրաթիվ մի զորաբանակ կարողացել է հաղթանակ տանել թշնամու գերազանց ուժերի դեմ և, ընդհակառակն, ավելի խոշոր բանակի առկայության պայմաններում պարտություն է կրել: Այդ հարցերի ճիշտ լուսաբանությունը կարող է տալ ռազմական արվեստի մանրակրկիտ ուսումնասիրությունը: Ռազմական արվեստի զարգացումը բոլոր երկրներում, այդ թվում և Հայաստանում, սերտորեն կապված է արտադրության, ինչպես և հաղորդակցության միջոցների զարգացման հետ: Անհրաժեշտ է այդ մասին հիշել Ֆ. Էնգելսի հայտնի ցուցումը. «...Ոչ մի բան այնքան կախված չէ տնտեսական նախապայմաններից, որքան զորքը և նավատորմիդը: Սպառազինումը, բանակի կազմը, կազմակերպությունը, տակտիկան և ստրատեգիան նախ և առաջ կախված են արտադրության տվյալ աստիճանից և հաղորդակցության միջոցներից»¹: Անկարելի է, որ Տիգրան II-ը կարողանար դիմադրել, իսկ երբեմն նույնիսկ պարտության մատնել աշխարհասասան Հռոմին, եթե Հայաստանում ստեղծված չլինեին տնտեսական բարենպաստ պայմաններ հզոր բանակի ստեղծման, սպառազինման, հանդերձավորման և մատակարարման համար:

Խոսելով ռազմական արվեստի մասին Հայաստանում, չպետք է, իհարկե, այն կտրել իր շրջապատից: Ռազմական արվեստի որոշ տարրեր հայերն ընդօրինակել են իրենց հարևաններից: Հայտնի է, օրինակ, որ որոշ նմանություն կա հայկական և պարսկական զորքերի մարտակարգերի միջև ըստ լոխերի, տաքսիաների, խիլիարխների միլիարխիամների, իսկ ներսում ըստ մարտական զենքերի՝ աղեղավորների, թեթև վահանակիրների և այլն: Նման է եղել նաև մարտական կարգերի դասավորման գագաթնահար նետաձգությունը, երբ աղեղնավորների և պարսատիկավորների համար ստեղծվում է առաջին մարտական գծում գտնվող հետևակի գլխի վրայով նետաձգություն կատարելու և քար նետելու հնարավորություն: Մարտական կարգի այդ ձևը հնարավորություն է ստեղծել միաժամանակ կռվի մեջ ներգրավել զորքերի բոլոր ուժերը:

Նմանություններ են նկատվում նաև հայերի ու հռոմեացիների ռազմական արվեստների միջև: Հայկական զորքերը, հռոմեացիների նման, կիրառել են

ռազմական շարքերը և մարտական կարգերը կազմակերպելու կատարելագործված եղանակ, որն առավելություն է տվել մարտի ընթացքում զորքերի բոլոր տեսակները ավելի արդյունավետ օգտագործելու համար: Չորքերը հռոմեացիների օրինակով շարելով լեգեոններով, կոհորտներով, մանիպուլաներով և ցենտուրիա-

¹ Ֆ. Էնգելս, Անտի-Դյուրինգ, Երևան, 1932, էջ 216—217:

ներով, հայերը դրանց տվել են իրենց անունները՝ «բյուր», «հազարյակ», «հարյուրյակ», «հիսունյակ»:

Անժխտելի փաստ է, որ հայերն իրենց համեստ ներդրումն ունեն ռազմական արվեստի բնագավառում: Այսպես, բերդերի տարածված հասարակ ձևը նրանք փոխել են և կառուցել ավելի կատարելագործված եղանակով. նրանք բերդի աշտարակներին և պատերին ավելացրել են ծածուկ ուղիներ դեպի ջրի աղբյուրները կամ գետերը, Հայաստանում են սկսել բերդի պարիսպները կառուցել սովորականից ավելի լայն, որպեսզի նրանց մեջ ներսից տեղավորվեն ձիերի զոմերը, սննդամթերքների, մարտական զենքերի և մյուս պաշարների պահեստները, իսկ տանիքի վրայով եղել է ուղի, որտեղով կովող ռազմիկները փոխադրվել են մեկ աշտարակից մյուսը: Այդ ուղին ծառայել է նաև զորքերի ապաստարան: Այդպիսի բերդաքաղաքներից են եղել Արմավիրը, Երվանդաշատը, Արտաշատը, Տիգրանակերտը և այլն:

Հին Հայաստանի մեր նկարագրած շրջանի համար բնորոշ էր այն, որ այդ ժամանակ հայոց բանակը զինված չէր պաշարողական տեխնիկական միջոցներով՝ բերդեր և ամրոցներ քանդելու համար: Ֆեոդալական և նրանց հետևությամբ բուրժուական պատմաբանները ոչ միայն անիրավացի, այլև միանգամայն սխալ կերպով պնդում են, թե Հայաստանում ռազմական արվեստը հենվել է զարգացման ցածր աստիճանի վրա, որովհետև հայերը չեն կարողացել ստեղծել բերդեր և ամրոցներ պաշարող, քանդող և գրոհող տեխնիկական միջոցներ: Այդ պատմաբանները չեն կարողացել և այժմ էլ չեն կարողանում հասկանալ, որ հին Հայաստանի պատերազմների բնույթն այլ է եղել, որ Հայաստանը սկզբնական շրջանում պատերազմներ է վարել միայն իր ժողովրդի ազատությունը և երկրի անկախությունը պաշտպանելու համար, նա չի վարել հարձակողական ու նվաճողական պատերազմների քաղաքականություն, ուստի անհրաժեշտ չի եղել բանակը զինել պաշարող և բերդեր քանդող տեխնիկական միջոցներով: Հայ ժողովրդի պաշտպանողական պատերազմների օգտին է խոսում Հայաստանում գոյություն ունեցած հնադարյան բազմաթիվ բերդերի ու ամրոցների առկայությունը:

«Հայերի ռազմական արվեստի պատմությունից» խորագրով ներկա աշխատությունը, իհարկե, հայերի ռազմական արվեստի ամբողջական և սիստեմատիկ պատմությունը չէ: Այն ընդգրկում է նրա միայն փոքրիկ մի հատվածը, գլխավորապես՝ Արտաշեսյան և Արշակունյաց հարստությունների ժամանակաշրջանը, ինչպես և V դարի ժողովրդա-ազատագրական պատերազմները:

Աշխատությունը գրելիս մենք օգտվել ենք հայ ժողովրդի պատմության աղբյուրներից և գրականությունից: Ռազմական արվեստի ընդհանուր պատմության հարցերում

օգտվել ենք գլխավորապես այն աշխատություններից, որոնք մատնացույց են արված Ե. Ա. Ռազինի «Ռազմական արվեստի պատմության» բազմահատոր աշխատության գրականության ցանկում: Ինչ վերաբերում է հայ ժողովրդի պատմությանը, ապա մենք, հիմնականում, օգտվել ենք ակադ. Հ. Մանանդյանի, պրոֆեսորներ Գ. Խալաթյանցի, Ս. Տ. Երեմյանի, Ա. Գ. Աբրահամյանի, Բ. Ն. Առաքելյանի աշխատություններից:

Մեր ներկա աշխատությունը, որպես հայ ռազմական արվեստի պատմությանը նվիրված առաջին փորձ, անշուշտ, կունենա թերություններ: Սիրով կընդունենք մեր ընթերցողների բարեմիտ և օգնող քննադատական դիտողությունները:

ԱՌԱՋԻՆ ԳԼՈՒԽ

ԸՆԴՀԱՆՈՒՐ ԱԿՆԱՐԿ

1. ՀԱՅԿԱԿԱՆ ԼԵՌՆԱՇԽԱՐՀԻ ՌԱԶՄԱ-ՍՏՐԱՏԵԳԻԱԿԱՆ ՆՇԱՆԱԿՈՒԹՅՈՒՆԸ

Բոլոր ժամանակներում և բոլոր պատերազմներում տեղանքը ո՛չ միայն խիստ կարևոր նշանակություն է ունեցել զորքերի գործողությունների բնույթի, այլև շատ հաճախ այդ գործողությունների հետևանքների համար: Այս առումով Հայկական լեռնաշխարհը ստրատեգիական հատուկ նշանակություն է ունեցել:

Շնորհիվ իր ֆիզիկա-աշխարհագրական պայմանների, Հայաստանը միշտ եղել է մի բնական հսկա միջնաբերդ, որն իշխել է շրջապատի մրա:

«Այնքան, ինչքան նրան տիրողն իշխել է Քուռի հովտի, Ադրբեջանի տափաստանի, Միջագետքի հարթավայրի և, վերջապես, Անատոլիայի դաշտավայրի վրա,— գրում է Գուրկո Կնյաժինը,— հենց այդ պատճառով էլ մենք տեսնում ենք, որ հազարամյակների ընթացքում Արևմուտքի և Արևելքի մեծ պետությունները կատաղի կռիվներ են մղել իրար հետ Հայաստանին տիրելու համար»¹:

Այդ պայքարի հետևանքով Հայաստանի քաղաքական կյանքը հաճախակի փոխվել է, փոփոխվել են նաև Հայկական լեռնաշխարհի սահմանները: Հայկական լեռնաշխարհի,

¹ Տե՛ս Գուրկո-Կնյաժին, Прошлое и настоящее Советской Армении, журнал «Новый Восток» 1927, кн., 16—17, стр. 208—209.

շատ թե քիչ ամուր կազմավորված սահմանները պատմական Հայաստանում եղել են՝ արևելքից՝ Ասորպատականը և Մարաստանը, Արևմուտքից՝ Պոնտական Տավրոսը և Կապադովկիան, հյուսիսից՝ Փոքր Կովկասյան լեռնաշղթան, Քուռ գետի աջ ափը,

հարավից՝ Միջագետքի վրա բարձրացող գլխավոր Տավրոսը, Արզանան, Կորդուքն ու Ադիաբենը, Կասպուտան (Ուրմիա) լճի հարավ-արևմտյան ափը:

2. ԶՈՐՔԻ ԿԱԶՄԱԿԵՐՊՈՒՄԸ ԵՎ ՍՊԱՌԱԶԻՆՈՒՄԸ

Հայ ժողովուրդն իր բազմադարյան պատմության ընթացքում բազմիցս մարտնչել է ինչպես օտարերկրյա նվաճողների ու ստրկացնողների, այնպես և իր սեփական երկրի հարստահարող դասակարգի դեմ: Այդ կռիվներում նա օգտագործել է բազմապիսի զենքեր:

Մկսած այն ժամանակներից, երբ հայ բնակչությունը տրոհվեց հակոտնյա դասակարգերի, այդ ժամանակից էլ սկսվեց և նրանց զինվածության տարբերությունը: Տոհմիկ ազնվականները կրել են լավագույն աղեղներ, նիզակներ՝ մետաղյա ծայրապանակներով, թրեր և դաշույններ, նրանք ունեցել են բարձր տեսակի պաշտպանողական հանդերձանք՝ վահան, զրահ, ծնկածածկոցներ, սոնապաններ, և վարժեցրած նժույզներ: Զինվորների հիմնական զանգվածները կրել են նույն տեսակի զենքեր՝ ավելի հասարակ պատրաստված: Պատմահայր Մովսես Խորենացին, նկարագրելով Տիգրան Երվանդյանի թագավորության ժամանակաշրջանի պատմությունը, հիշատակում է. «Հետևակ կռվողները ձիավոր դարձան, պարսերով կռվողները՝ հաջող աղեղնավորներ, լախտերով կռվողները զինվեցին սրերով ու տեգավոր նիզակներով, մերկերը՝ պատվեցին վահաններով և երկաթե զգեստներով: Եվ երբ նրանք մի տեղ հավաքվեին, միայն նրանց արտաքին տեսքը ու նրանց պահպանակների և

¹ «Մերկերը» հեղինակը գործ է ածում նշելու համար այն զինվորներին, որոնք զրահներ, վահան չէին կրում:

զենքերի փայլն ու շողքը բավական էին թշնամիներին հալածելու և վանելու...»¹ :

Ըստ Հերոդոտի, հայոց զորքերը զինված են եղել փոյուզացիների և պափլագոնիացիների (սակավ տարբերությամբ) փոքրիկ վահաններով, կարճ նիզակներով, տեգերով և սրերով²: Քսենոֆոնի «Անաբազիս»-ից երևում է, որ հայկական զորքերը, որոնց հրամանատարն էր Օրոնտեսը (Երվանդը, Երվանդյանների հարստությունից), զինված են եղել խոշոր վահաններով և երկար նիզակներով³:

Զենքերի տեսակները:

Նետ և աղեղ: Արանք զենքերի հնագույն տեսակներից են, օգտագործվել են թշնամուն հեռու տարածության վրա հարվածելու համար և մեծ դեր են խաղացել Հայկական բարձրավանդակում տեղի ունեցած բոլոր ճակատամարտերում:

Նետը երբեմն կոչվել է սլաք, ձիգ կամ փքին: Խոր հնադարում դրանց ծայրերը պատրաստվել են օբսիդիան քարից, երբեմն՝ ոսկրից, իսկ հետագայում՝ բրոնզից և երկաթից: Նետերը եղել են տարբեր ձևերի՝ տերևաձև, կողավոր, գլանաձև և եռաթև:

Նետերը մեծ քանակությամբ պահվում էին ռազմիկի կողքին կախված հատուկ պատյանում, որը կոչվում էր կապարճ կամ պատկանդարան:

Աղեղը կազմված է երկու մասից՝ կամարից և լարից: Կամարը պատրաստել են ճկուն փայտից և եղեգնից, իսկ լարը՝ աղիքից կամ կաշվից: Հին ժամանակների հայկական առասպելը հիշատակում է, որ Հայկ նահապետը նետաղեղով հարվածեց Բելին:

Պարսաստիկ: Ունի շատ հասարակ կառուցվածք. դա կաշվից կամ թելից գործված երկար երիզ է, կենտրոնը լայն է և կրկնաձալ գոգավոր մաս ունի, որտեղ դրվում է պարսաքարը հեռու տարածության վրա գտնվող թշնամուն քարերով հարվածելու համար: Հայոց բանակի կազմակերպման ժա-

¹ Մովսես Խորենացի, Հայոց պատմություն, Երևան, 1961, էջ 125:

² Геродот, История, перевод с греческого Мищенко, М, 1838, кн. 7, §§ 72—73.

³ Ксенофонт, Анабасис, к III, гл. 4, §§ 9—13.

մանակներից՝ մեր թվականությունից դեռ շատ առաջ հայկական նետաղեղնավոր գնդերի կողքին մարտնչել են պարսաստիկավորների հատուկ կազմակերպված գնդերը:

Նիզակ, տեգ և գեղարդ: Արանք էլ հնադարյան զենքեր են, որոնք օգտագործվել են մինչև նույնիսկ մեր օրերը: Այդ զենքերը լայն գործադրում են գտել հայոց բոլոր տեսակի զորքերում՝ թշնամուն ձեռնամարտում, մոտիկ տարածության վրա հարվածելու համար:

Դաշույն: Պատրաստվում էր բրոնզից կամ երկաթից, տարբեր ձևի ու չափի: Դաշույններն ունենում էին պատյաններ, որոնք պատրաստվում էին բրոնզից կամ փայտից և ծածկված էին կաշվով: Հնադարյան դաշույնները պատյան չունեին և չկար կողքից կախելու հարմարություններ, ուստի դաշույնն ուղղակի խրել են գոտու մեջ: Դաշույնը հայկական զորքի շատ կարևորագույն զենքն էր, որն օգտագործել է հետևակը ձեռնամարտի ժամանակ:

Թուր, սուր, սուսեր, սվին: Արանք միևնույն մարտական հատկություններ ունեն և օգտագործվել են թշնամուն մոտիկ տարածության վրա խոցելու կամ հատելու նպատակով: Տարբեր են եղել դրանց չափերը և ձևերը:

Թուրը մի կողմով բութ է, ծայրը սուր, մյուս կողմով սայր: Ձեռնամարտում սուր ծայրով խոցել են թշնամուն, իսկ սայր կողմով՝ հատել: Բութ կողմը ստեղծել են հարվածը շեշտակի դարձնելու համար: Հատելու թափը ուժեղացնելու համար թուրը պատրաստել են մի քիչ կեռ: Թուրը միջնադարյան զենք է և օգտագործվել է գլխավորապես հեծելազորում:

Մուրն ամենատարածված, դաշույնի ձևի երկսայր զենք է, մեծ մասամբ լայն շեղբով, ուղղաձիգ և ավելի երկար, քան դաշույնը: Շեղբի կենտրոնում կան ակոսներ: Ծայրը

սուր է ծակելու համար: Երկու կողմի սայրերն էլ օգտագործվել են հարվածելու և հատելու նպատակով:

Մուսերը թրի նման ունի բռնատեղ և պատյան: Ունի սուր ծայր և ծառայել է խոցելու համար: Մուսերի երկու կողմերն էլ սայր են:

Սվինը նման է սուսերին: Նրա ծայրը համարյա չի տարբերվում նիզակից, բայց սուսերի և դաշույնի նման երկսայր զենք է, զգալի չափով նրանցից կարճ, նիզակի նման ագուցված է լինում փայտե կոթի վրա: Հայոց հետևակը սվինը օգտագործել է թշնամուն մոտիկից խոցելու համար:

Սակր, վաղր, մուրճ և ճիկո: Սրանք էլ պատկանել են մարտական զենքերին, որոնք պատերազմի ժամանակ գործադրվել են իրենց սուր բերանով ծանր հարված տալու համար: Սակրն օգտագործվել է նաև տնտեսական աշխատանքում: Սակրը նման է տապարին և օգտագործվել է կտրելու, հարվածելու համար: Սակրերը եղել են միաբերան կամ երկբերան՝ կորացած կեռի նման, ուստի վերջիններս կոչվել են նաև կտցավոր սակր: Սակրն ունեցել է փայտյա կոթ՝ հարվածը շեշտակի դարձնելու համար: Որպես զենք օգտագործվել է գլխավորապես հետևակում և սակրավոր զորամասերում:

Միաբերան սակրի բուխ կողմը օգտագործվել է որպես մուրճ՝ հարվածելու համար: Ճիկոը և վաղրը պատերազմական գործողություններում կատարել են միևնույն դերը, ինչ սակրը, ուստի նրանց կառուցվածքն էլ նմանվել է սակրին կամ կացնին և օգտագործվել է նույն եղանակով:

Վահան և զրահ: Սրանք եղել են պաշտպանության միջոցներ: Վահանը հնում պատրաստել են փայտից՝ ծառի հաստ ճյուղերից, իսկ հետագայում՝ մետաղից: Հայոց բանակը ունեցել է ծանր վահանակիրների զորամասեր, որոնք իրենց մեծ վահաններով փակել են հակառակորդի հարձակման ուղին և հնարավորություն են տվել սեփական նետաղեղավոր գնդերին չհոգալ իրենց պաշտպանության համար և ազատ ձեռքերով դիպուկ դարձնել նետերը: Փոքր վահանակիրները կրել են վահանը իրենց ձախ ձեռքում և դրանով վանել են հակառակորդի քարերի, նետերի, թրերի, սրերի, նիզակների, դաշույնների, սակրերի, վաղրերի հարվածները, իսկ աջ ձեռքով հարվածել են հակառակորդին ձեռնամարտի զենքերով՝ թրերով, դաշույններով, կացիներով նիզակներով:

Զրահներ հայ զորքերն ունեցել են դեռ հնադարում, այն կրել են ծանր հետևակը և հեծելազորը: Պաշտպանողական այդ հագուստը պատրաստված էր կաշվից, մետաղից կամ երկուսը միասին հյուսված: Զինվորները գլուխները պաշտպանել են սաղավարտներով: Զրահապատված են եղել նաև ձիերը:

Էշ, փիլիկվան և բարան: Այս մեքենաները գործադրվել են զավթողական պատերազմներում: Հայերը, ինչպես հայտնի է, նվաճողական պատերազմներ չեն վարել, պաշտպանության համար նրանք ամրացրել են իրենց քաղաքները, ուստի այդ մեքենաների կարիքը չեն զգացել: Նվաճողական պետությունները Հայաստանի

պարսպապատ քաղաքների պատերը քանդելու համար գործադրել են այդ մեքենաները և զանազան տեսակի հրձիգ նյութեր:

Էշը, որ երբեմն էլ կոչվել է խոյ, եղել է անիվների վրա: Նրա տակ թաքնվելով, մարդիկ փորել են բերդապարիսպների հիմքերը և կործանել դրանք:

Փիլիկվանը կամ փիլիկոնը ըստ երևույթին կատարել է այն գործողությունները, ինչ կատարել է էշը, միայն այն տարբերությամբ, որ փիլիկոնի քանդելու գործիքները հարմարեցված էին հենց իր վրա:

Բարանը քար նետող մեքենա է: Բերդի պատերը քանդելու համար բարանով հարվածել են ծանր քարերով մինչև պատի մեջ բացվածքներ առաջանան՝ ներս խուժելու համար, կամ մինչև պատը փուլ գա, որպեսզի գրոհեն բերդի մեջ գտնվող հակառակորդի ուժերի վրա:

3. ՄԱՐՏԱՎԱՐՈՒԹՅԱՆ ԵՂԱՆԱԿԸ

Հայկական զորքերի մարտավարական եղանակ եղել է ճակատային ընդհարումը, ինչպես նաև թևերի պաշտպանությունը, կազմակերպված հետախուզությունը և պահպանությունը:

Հայկական զորքերը համեմատաբար լավ են պատրաստվել պաշտպանողական տեսակի մարտին, դրա համար կառուցվել են բերդեր, ստեղծվել ամրություններ, հարմարեցվել է լեռնային տեղանքը:

Թշնամու հարձակման ժամանակ կամ իրենց զորքերի պարտության դեպքում վահանակիրները շարվել են, շրջանակով և, իրենց առաջ դնելով սեփական վահանները, ստեղծել են պաշպանական պարիսպ, որի հետևից պաշտպանվել ու ետ են մղել թշնամու գրոհները:

Համառ ու երկարատև պաշտպանողական մարտ վարելու նպատակով հայերը բերդերն ու ամրոցները նախօրոք ապահովել են սննդամթերքներով, խմելու ջրով ու զենքով: Փոքրաթիվ լինելու դեպքում հայկական զորքերը վարպետորեն հարմարվել են տեղանքին և, հմտորեն օգտագործելով մարտական զենքը, ոչ միայն պաշտպանողական մարտ են վարել, այլև անցել են հակահարձակման:

Հենց այն հանգամանքը, որ եղել են զորքի տարբեր տեսակներ՝ հետևակ և հեծելագոր, որոնք ըստ զինվածության ստորաբաժանվել են ավելի փոքր զորամիավորումների, ապացուցում է, որ զորքի վարժեցումը և պատերազմի պատրաստելը միատեսակ չի եղել բոլոր տեսակի զորքերի համար: Նետաձիգները պետք է վարժվեին դիպուկ նետաձգության, սուսերավորները՝ սուրը լավ գործադրելուն, հեծելագորը, բացի զենք գործածելուց, սովորել է հեծյալ մարտ վարելու եղանակները: Հեծելագորը ընդունակ է եղել գործել հիմնականում հարթավայրում, հետևապես, վարժվել է հեծյալ մարտավարության: Հեծելագորը մարտի մեջ մտել է հետևակի հետ, կամ հետևակի թևերում, կամ կենտրոնում, կամ հետևել է հետևակին և առաջ է մղել նրան և կամ

փակել է հետևակի թիկունքը: Այսպիսով, զորքերի տեսակների մեջ փոխգործողության սաղմերը հայկական զորքերում եղել են շատ վաղ ժամանակից:

II և I դարերում (մ. թ. ա.) հայկական պետության առջև ծառայավ չափազանց կարևոր մի խնդիր՝ հայկական վաղեմի հողերը և մասնատված մանր իշխանությունները միավորել հայկական իշխանության միասնական դրոշի ներքո: Այդ խնդրի հետ միաժամանակ անհրաժեշտ եղավ ավելացնել զորքերի քանակը, կազմակերպել նոր զորքեր՝ ավելի նպատակահարմար համակարգով, քան եղել էր մինչ այդ:

Նոր զորքերում ստեղծվեցին պահպանական հեծյալ և զրահավոր պահպանական հեծյալ գնդեր: Հետևակը տրոհվեց թեթև և ծանր գնդերի: Ստեղծվեցին նոր տեսակի ստորաբաժանումներ՝ սակրավոր ջոկատներ, մարտական կառքեր՝ պտտվող գերանդիներով, մարտական սայլակներ և թիկունքային զորամասեր: Հատուկ ուշադրություն դարձվեց արտաքին արշավանքներից պաշտպանվելուն, մասնավորապես երկրի ծայրամասերի անվտանգությունը ապահովելուն: Եթե Արտաշես I-ի ժամանակ եղել են այդպիսի չորս ռազմական շրջաններ, որտեղ այդ նպատակի համար պահվում էր մշտական զորք, ապա Տիգրան II-ի ժամանակ սահմանապահ կայազորների թիվը հասավ վեցի՝ Օռփքում, Աղձնիքում, Արվաստանում, Կորդուքում, Նուշիրականում և Գուգարքում: Այդ կայազորների զորքերը գտնվել են բղեշխների հրամանատարության ներքո, որոնք մինևսյն ժամանակ հանդիսացել են այդ մարզերի կառավարիչները:

Կազմակերպչորեն նրանք միավորվել են գնդերում, ջոկատներում ըստ հարյուրյակների, հիսնյակների և ըստ զենքերի հատուկ տեսակների (տես սխեմա 4): Այդ զորքերը զինված են եղել աղեղներով, պարսատիկներով, կացիններով, նիզակներով, դաշույններով և սուսերներով, որպես պաշտպանական միջոցներ գործադրվել են վահանն ու զրահը: Զինված ուժերի գերագույն գլխավոր հրամանատարն էր թագավորը: Մարզերի մշտական զորքերի հրամանատարները բղեշխներն էին և նախարարները, իսկ զորամասերն ու ստորաբաժանումները ղեկավարել են ավագանին և ազատները: Հայրենիքին սպառնացող վտանգի ժամանակ նախարարները, թագավորի պահանջով, նրա տրամադրության տակ են դրել իրենց մարզերի աշխարհագրը:

Դեռ Երվանդյանների օրոք զորքերն առաջ են քաշել առաջապահ ջոկատներ, առանձնացրել են կողքերի և թիկունքի պահապան ջոկատներ: Մարտական գողծողությունների թատերաբեմն ընտրելուց հետո, զորքերը հարմարվել են վայրին և համառ դիմադրության համար ամրացրել ու հարմարեցրել են տեղանքը, փորել են խրամատները կամ օգտագործել են փոսերը, ժայռերը, մեծ ապառաժները, ծառերը և այլն:

Սովորաբար մարտական կարգերը կազմվել են աջ և ձախ թներից, կենտրոնից և թիկունքի զորքերից: Երթի ժամանակ գեշերը կամ մատախլապատ ցերեկը զորքերը շարժվել են լուռ, տեղեկությունները հաղորդվել են շշուկով, հեծելապարեկները շարժվել են մեկը մյուսից փոքր հեռավորության վրա, որպեսզի թեթևացնեն նոր տեղեկությունների փոխանցումը¹:

Ռազմերթի ժամանակ, կանգառներում, կրտսեր հրամանատարների և ավագների, ինչպես նաև մարտաշարքերի միջև կապ հաստատելու համար ուղարկվել են ձիավոր սուրհանդակներ²:

Ազդանշանային կապը պահպանվել է փողեր նվագելով, պայմանավորված առարկաները թմբկահարելով և այլն: Կենդանի կապ եղել է կրտսեր պետի սուրհանդակի կամ հենց իրեն կրտսեր պետի միջոցով, որն անձամբ ներկայանում էր ավագ պետին և զեկուցում մարտի վիճակի մասին: Երկրի խոր թիկունքի հետ կապն ապահովել են իջևանները, որոնց մատակարարել են հանդերձանք, ձիասարք և ձիեր:

Մարտի սկիզբը նշվել է ազդանշանով: Դեռ պարսից զորքերը, որոնց հետ գործել են հայոց զորքերը, մարտն սկսել են գլխավոր հրամանատարի հաղթերդով³: Հետագայում հայոց զորքերում մարտի սկսվելը ազդարարվել է փողերի նվագով:

Հայկական զորքերի գերագույն հրամանատարի զորակայանը մարտի ժամանակ գտնվում էր բանակի մարտական կարգերի կենտրոնում կամ հետևում, այնպիսի վայրում, որտեղից կարելի էր դիտել ճակատամարտի դաշտը և անել լրացուցիչ կարգադրություններ: Այդպես է վարվել Տիգրան II-ը Տիգրանակերտի մոտ: Ապիանոսը վկայում է, որ Տիգրանը դիտում էր հակառակորդի գործողությունները և, տեսնելով, որ հռոմեացիները փոքրաթիվ են, ասաց. «...Եթե դրանք դեսպաններ են, ապա շատ են, իսկ եթե թշնամիներ

¹ Ксенофонт, Киропедия, кн. IV, гл. 2, § 12.

² Там же, кн. V, гл 3, § 43.

³ Ксенофонт, кн. VII, гл. 1, § 25.

են, անչափ քիչ են»¹: Պլուտարքոսը մատնանշում է, որ Տիգրանը, նկատելով հռոմեացիների հեծելազորի կեղծ ռազմացույցը, այն ընդունում է որպես իրականություն և, կարծելով, որ թշնամին նահանջում է, կանչում է իր մոտ գտնվող պոնտական թագավոր Միհրդատ Եվպատորի զորավար Տաքսիլին ու ասում, «Տեսնո՞ւմ ես ինչպես են փախչում քո անպարտելի հռոմեական զորքերը»²:

Անձամբ դիտելու այդպիսի սովորություն են ունեցել նաև մյուս ռազմական պետերը, ուրեմն պարզ է, որ նրանք ընդհանրապես գտնվել են իրենց զորքերի մարտական կարգերի կենտրոնում: Մարտի ընթացքում հատուկ ուշադրություն է դարձվել զորքերի մարտական կարգերում, նրանց թևերում և մարտի ամենախոցելի տեղերում կայունություն ստեղծելուն:

4. ՎԻՐԱՎՈՐՆԵՐԻ ԲՈՒԺՈՒՄԸ

Գործող բանակի կարևորագույն հարցերից է եղել վիրավոր և հիվանդ զինվորների բուժումը: Բժշկությունը սկիզբ է առել դեռևս նախնադարյան հասարակության ծագման շրջանից, իսկ ռազմական բժշկությունը ստրկատիրական պետության առաջացման ժամանակաշրջանում, երբ ստեղծվեց մշտական բանակ: Այն ժամանակվա կենտրոնացված ամենախոշոր պետությունը, որն ունեցել է

ստվարաթիվ մշտական բանակ, եղել է հռոմեական կայսրությունը, որտեղ ռազմական բժշկությունը հասել է զարգացման բարձր աստիճանի: Առաջին անգամ հին Հռոմում են բացվել «վալենտուդինարիաներ» (առողջարաններ), կոհորտներում, լեգեոններում, ճամբարներում և կայազորի զորքերում նշանակվել են բժիշկներ:

Բժշկության արվեստը թափանցել է Արևելքի և Արևմուտքի բոլոր երկրները, մեծ տարածում է ունեցել և հին Հա-

¹ Аппиан, Митридатовы войны (տե՛ս Вестник древней истории, 1946, N 4, стр. 273).

² Плутарх, Жизнеописание, Кемон и Лукулл, СПб, 1892, т. V, стр. 78.

յաստանում: Հայաստանի միջով հունական 10000-անոց բանակի՝ Պարսկաստանից նահանջելու ժամանակ հույները շարժվել են մարտերով, ստիպված գնացել են մի մասը ճանապարհով, մի մասն էլ բլուրների վրայով, հասել են հայկական գյուղերը: Նրանք, «...կանչել են 8 բժիշկներ, որովհետև եղել են շատ վիրավորներ»¹: Բժշկության կարիք ունենալու և տեղում մեծաքանակ սննդամթերք գտնելու պատճառով հելլենները երեք-չորս օր կանգ են առել այդ գյուղերում:

Խալդեյների դեմ մղված պարսիկների պատերազմում, որտեղ Տիգրան Երվանդյանի գլխավորությամբ գործոն մասնակցություն են ունեցել հայկական զորքերը, Կյուրոսի զորքերում բժիշկներ լինելու փաստը հաստատում է Քսենոֆոնը, ըստ որի, երբ պատերազմից հետո վիրավոր գերիներ են բերել Կյուրոսի մոտ՝ նա հրամայել է նրանց հանձնել բժիշկների խնամքին²:

Բժշկական գործը Հայաստանում լայն տարածում էր ստացել և «գտնվում էր մերձավոր Ասիայի երկրների մակարդակի վրա»³: Այդ տարածմանը նպաստել է Հայաստանում տարբեր տեսակի ծաղիկների և հանաձոների առկայությունը, որոնցից դեղեր են պատրաստել: Հանքային բազմաթիվ աղբյուրները նույնպես նպաստել են հիվանդների բուժմանը: Արարատյան մարզի դեղաբույսերի բուժիչ հատկությունների մասին Ղազար Փարպեցին հաղորդում է, որ այնտեղ գտել են տարբեր բույսերի արմատներ, որոնք բանիմաց բժիշկների արվեստի ու գիտելիքների շնորհիվ գործադրվել են որպես հիվանդությունները արագ բուժող սպեղանիներ և վերականգնել են հիվանդների առողջությունը⁴:

«Հայոց թագավոր Տիգրանի մոտիկ բարեկամ,— գրում է ակադեմիկոս Լ. Ա. Հովհաննիսյանը,— Պոնտոսի հայտ-

¹ Ксенофонт, Анабасис, кн. III, гл. 4, § 24.

² Ксенофонт, Анабасис, кн. III, гл. 2, § 12.

³ Л. А. Оганесян, История медицины Армении, Ереван, 1948, т. I, стр. 47.

⁴ Ղազար Փարպեցի, Պատմութիւն Հայոց, Տիփսիս, 1904, էջ 9—10:

նի թագավոր և զորավար Միհրդատը, որը ըստ Պլինիոսի և Հույն պատմաբանների հռչակվել է որպես Արևելքի ամենանշանավոր բժիշկներից մեկը, Հայաստանում աճող

խոստերից է պատրաստել փսիւելու դեղը, որը հայերի միջավայրում կրում է «Միհրդատի դարման» անունը¹: Հանածոներից որպէս բուժիչ միջոց և քուրօօգտագործվել է կավը, որը հայ ժողովրդական բժշկության մեջ գործադրվում է մինչև այժմ²: Բժշկությամբ գլխավորապէս զբաղվել են հեքիմ-բուժակները և բժիշկ վանականները:

Կասկածից դուրս է, որ հայկական գորքերում բժշկական անձնակազմ մտցնելը և վիրավոր ու հիվանդ ռազմիկների բուժման կազմակերպումը պետք է սկսվեր երկրորդ դարից (մ. թ. ա.), երբ հայերն սկսեցին կազմակերպված բանակ ունենալ:

Հայաստանում այդ ժամանակ չեն եղել հռոմեական վալենտոլինարիայի (առողջարան) տիպի հիվանդանոցներ: Վիրավորները բուժվել են մեկը մյուսից հեռու, առանձին տներում:

354 թվականին, հայոց Ներսէս կաթողիկոսի նախաձեռնությամբ, հայ հոգևորականության Աշտիշատի ժողովի որոշմամբ կառուցված են եղել ապաստարաններ բորոտների, վարակվածների, հաշմանդամների և ընկնավորների համար՝ ապահովելով նաև նրանց սնունդն ու բուժումը:

Այդ առողջարանները մեծապէս օգնել են բուժման գործը կազմակերպելուն, միաժամանակ ընդգրկել են բազմաթիվ վիրավոր և հիվանդ ռազմիկներին:

Ութերորդ դարի հեղինակ Ղևոնդը իր «Պատմություն Հայոց» աշխատության մեջ պատմում է հայերի և իսմայելացիների (արաբների) միջև Վարդանակերտ գյուղի մոտ մղված ճակատամարտի մասին, և հաղորդում, որ իսմայելացիք, պարտություն կրելով, խուսափեցին սրից, նետվեցին Արաքս գետը, որը սառած էր: Մառույցը ջարդվեց և շատերը խեղդվեցին: Ազատվեցին միայն 300 մարդ, որոնք գերվե-

¹ Л. А. Оганесян, նշվ. աշխ., էջ 37:

² Նույն տեղը, էջ 57:

ցին և նույնպէս պետք է սրի քաշվեին, բայց հայոց իշխանուհի Շուշանը թույլ չտվեց այդ և, կապելով վիրավոր գերիների վերքերը, բուժեց նրանց¹:

Մեջբերումից կարելի է հանգել այն եզրակացության, որ վաղ ֆեոդալիզմի շրջանում Հայաստանում գոյություն են ունեցել տնային հիվանդանոցներ և բուժարաններ, այլապէս Շուշան իշխանուհին անգոր կլիներ միայնակ, ցրտաշունչ ձմռանը տեղափոխել մեծ քանակով հիվանդներ և վիրավորներ՝ տարբեր վերքերով ու հիվանդություններով, և զբաղվել բոլորի վերքերը կապելով ու բուժելով:

Մակայն մարտի հաջողությունը կախված է եղել ո՛չ միայն զորքերի կազմակերպումից, սպառազինումից, մարտի այլևայլ եղանակները հմտորեն կիրառելուց, ռազմիկների նկատմամբ ցուցաբերած հոգատարությունից, այլև պաշտպանական կառուցումների առկայությունից և մարտի ընթացքում դրանք հմտորեն օգտագործելուց:

5. ՀԱՅԱՍՏԱՆԻ ՊԱՇՏՊԱՆՈՂԱԿԱՆ ԿԱՌՈՒՑՈՒՄՆԵՐԸ ԵՎ ԴՐԱՆՑ ՆՇԱՆԱԿՈՒԹՅՈՒՆԸ

Պետական նշանակություն ունեցող բոլոր բերդերը, ամրությունները Հայաստանում կառուցվել են գլխավորապես հաղորդակցության գլխավոր ուղիների վրա: Այդպիսի կառուցումներ են ստեղծվել նաև Հայաստանի սահմանային գոտիների վրա՝ օտարերկրյա զորքերի ներխուժումներն արգելակելու նպատակով:

Ավելորդ չենք համարում բերել այդպիսի կարևոր կառուցումները բնութագրող մի քանի օրինակներ:

III դարի վերջում և II դարի սկզբում (մ. թ. ա.) հայոց Երվանդ թագավորը իր աթոռանիստը Արմավիրից տեղափոխում է նոր հիմնադրած Երվանդաշատ քաղաքը:

Նոր մայրաքաղաք Երվանդաշատը գտնվում էր՝ այն վայրին մոտ, ուր Ախուրյան գետը թափվում էր Արաքսի

¹ Պատմություն Ղեռնդեայ Մեծի վարդապետի Հայոց, Ս. Պետերբուրգ, 1867, էջ 17:

մեջ: Այդ մայրաքաղաքի մասին Մովսես Խորենացին գրում է. «...(Երվանդը) բլուրը պարսպում է, իսկ պարսպից ներս շատ տեղերում քարերը կտրել տալով իջեցնում է մինչև բլուրի հատակը, գետին (մակերևույթին) հավասար, այնպես որ գետից ջրերը հոսեն այդ փորված տեղը, խմելու ջուրը մատակարարելով: Միջնաբերդն ամրացնում է բարձր պարիսպներով, պարիսպների մեջ պղնձե դռներ է դնում ու երկաթե սանդուղքներ՝ ներքևից մինչև վեր, մինչև դուռը, սանդուղքի վրա, աստիճանների միջև, թաքնված որոգայթներ է շինում, որպեսզի եթե մեկը կամենա գաղտնի բարձրանալ թագավորին դավելու նպատակով, բռնվի...»¹:

Այսպիսով, այդ ժայռոտ բլուրի վրա բարձր պատերով կառուցված բերդը դառնում է անմատչելի:

Հին Հայաստանի մյուս կարևոր մայրաքաղաքն է եղել Արտաշատը: Այդ քաղաքը տեղադրված է թերակղզու նման վայրում: Նրա շուրջը, չհաշված պարանոցը, գետի առջևից ձգվում է պարիսպը: Պարանոցը շրջապատված է խրավանդներով ու թամբերով: Փոսը լցված է լինում ջրով, որը ծառայում է որպես ջրային պատնեշ բերդի վրա հարձակվող թշնամու դեմ: Իր ճարտարապետական ոճով աթոռանիստ Արտաշատի ձևավորումը եղել է գեղեցիկ. հռոմեացիները Արտաշատը անվանել են Հայաստանի Կարթագենը: Հայաստանի պաշտպանության պատմության մեջ հայերի համար կարևոր դեր է կատարել Գառնի բերդը, որի վերականգնումը Տրդատ I-ը ավարտեց I դարի 70-ական թվականներին: Գառնի ամրոցը Հայաստանի անմատչելի միջնաբերդն է եղել և կարևոր նախամուտքը նրա մայրաքաղաք Արտաշատի պաշտպանման համար, ուստի այն հաճախ է ենթարկվել ավերումների Պարսկաստանի և Բյուզանդիայի, արաբական խալիֆների և թաթարա-սելջուկյան ասպատակների կողմից:

Գառնի բերդը կառուցված է եղել ծովի մակերևույթից ավելի քան 1400 մետր բարձրության վրա, Գեղամա լեռների

¹ Մովսես Խորենացի, Պատմություն Հայոց, էջ 196:

գառնիվայրում: Բերդի հարավային կողմից վեր են խոյանում հսկայական ժայռեր, որոնց բարձրությունը տեղ-տեղ հասնում է 150 մետրի և ուղղաձիգ իջնում են Ազատ գետի կիրճը: Հյուսիսային պարսպի երկարությամբ, 170 մետր տարածության վրա կառուցվել են աշտարակներ՝ միմյանցից 10—12 մետր հեռավորությամբ: Աշտարակների այդպիսի խտությունը բացատրվում է երկու հանգամանքով: Առաջին, հյուսիսային կողմում չկան կիրճեր և ուղղաձիգ ժայռեր, իսկ դա հակառակորդին հնարավորություն էր տալիս գրոհել բերդը այդ կողմից, և երկրորդ՝ Գառնի բերդը չի դասվել սովորական բերդերի շարքը, այլ եղել է «արքայական ամրոց», ուստի նրա պաշտպանությունը պետք է ապահովված լիներ ավելի ուժեղ պատվարներով: Հարավ-արևելյան և հարավային կողմերից բերդը ոչ մի պաշտպանական կառուցում չի ունեցել, որովհետև ուղղաձիգ վեր բարձրացող հսկայական ժայռերը բնական արգելակներ են հանդիսացել և այդ կողմից բերդը դարձրել են անմատչելի:

Թեթև թեքություն ունեցող և ժայռածածկ ձորի կողմից բերդի բնական պաշտպանությունը լրացվել է արևելյան պարսպով, որը 144 մետր տարածության վրա ունեցել է միայն չորս աշտարակ՝ իրարից 25-ից մինչև 32 մետր հեռավորության վրա:

Գառնի բերդի դարբասը ունեցել է 2,16 մետր լայնություն: Այդ բավական է եղել, որպեսզի մարտական կառքերը, հետևակն ու հեծելազորը 3-4 շարքով անցնեն: Դարբասը կառուցվել է բերդի հյուսիսային կողմում, որտեղ մուտքը մատչելի է եղել, հետևաբար և հենց այդտեղ են կառուցվել պաշտպանողական նպատակ ունեցող հիմնական սարքավորումները՝ հարձակվող հակառակորդի գործողությունները անվտանգ դարձնելու համար¹:

Բերդի պաշտպանության խնդիրներն ու հնարավորությունները աչքի առաջ ունենալով, կառուցողները հյուսիս-արևելյան պարիսպը առաջ են քաշել, օգտվելով նրա առջևում գտնվող խոր կիրճի բարձր ուղղաձիգ ժայռից, որն

¹ Տե՛ս Բ. Н. Аракелян, Гарни, Ереван, 1951, т. I, стр. 30.

ապահովել է բերդի անմատչելիությունը: Դրանով իսկ միաժամանակ ստեղծվել է այդ պարսպի կենտրոնական աշտարակների համար նետաձգության տեսածիր՝ հակառակորդի թևերի ուղղությամբ, եթե նա գրոհեր պարսպի աջ և ձախ թևերի աշտարակների վրա:

Տեղ-տեղ, հատկապես կենտրոնում, հյուսիս-արևմտյան պատը ետ է քաշված, ասես դրանով ստեղծել են կորագիծ: Ամրոցի վրա հարձակվող հակառակորդի համար պատի այդ մասն ամենամատչելի տեղն էր: Թևային աշտարակները հիմնական պարսպից դուրս դնելը ստեղծել է «պարկ» կենտրոնական պատի վրա գրոհող թշնամուն մեջը զցելու համար: Դեպի առաջ շարժած հյուսիս-արևմտյան և հարավ-արևմտյան աշտարակներից աղեղնաձիգները խաչաձև նետաձգություն են կատարել պարկն ընկած հակառակորդի վրա և օգնել են կենտրոնական պարսպի կայազորի գործողություններին: Այդպիսով, ամրոցը բաշխվել է ըստ պաշտպանողական գործամասերի և կազմակերպվել է կենտրոնական պարսպի ու աշտարակների գորքերի փոխգործողությունները:

Պաշտպանական սիստեմում վճռական նշանակություն ունեցող պարսպի աշտարակները ուղղանկյուն են և գրավում են մոտ քառասուն մետր տարածություն: Դրանք դրված են եղել հիմնական պարսպից 2,35 մետրից մինչև 3,65 մետր առաջ: Պատերի աշտարակներն այդ ձևով դուրս ցցելը նույնպես օժանդակել է աշտարակների պաշտպաններին ուժերը կենտրոնացնելու ամրոցի հիմնական պարսպի վրա հարձակվող թշնամու թևերի դեմ: Ներսի կողմից այդ պարսպի աշտարակները դուրս են ցցվել 0,95 մետրից մինչև 2,33 մետր: Աշտարակների այդպիսի դուրս ցցումը ստեղծվել է գլխավորապես մի նպատակով՝ ավելացնել նրանց տարածությունները պաշտպանների մեծաթիվ կայազոր և մեծաքանակ ռազմամթերք տեղափոխելու համար: Քարից շարած պատերը ունեցել են 2 մետր հաստություն: Պատերի այդպիսի հաստությունն անհրաժեշտ է եղել բերդի պաշտպաններին, որպեսզի կարևոր ուղղություններում վերախմբավորելու համար ցած չիջնեն, ժամանակ և ուժ չկորցնեն, ինչպես նաև մշտապես դիտեն թշնամու գործողությունները:

Գառնի բերդի կառուցողները նկատի են ունեցել և հակառակորդի կործանիչ տեխնիկայի գործողությունները: Ուստի պատերն ու աշտարակները շարել են խիտ, լցրել են քարերի միջև եղած ամենաաննշան ճեղքերը և կործանիչ տեխնիկայի ճիրանների բռնելու տեղ չեն թողել:

Մարզի մասնակցությունը երկրի պաշտպանության ընդհանուր սիստեմին՝ նախարարներին հարկադրել է ստեղծել պաշտպանության հենարաններ նաև մարզերում: Թագավորի ցուցումով նախարարները նույնպես կառուցել են բերդեր ու ամրոցներ: Երբ հայրենիքը վտանգի մեջ է եղել, թագավորի կոչով նախարարներն իրենց գորքերն առած հավաքվել են թագավորի գերագույն հրամանատարության ներքո, թողնելով իրենց բերդերում փոքր կայազոր՝ նախարարական ամրոցը պաշտպանելու համար: Նախարարական բերդերն ու ամրոցները կառուցվել են որպես մայրաքաղաքի պաշտպանակ ֆորպոստ:

Նախարարների կառուցած բերդերը, ամրոցները և ամեն տեսակ ամրությունները սկզբունքորեն հետապնդել են նույն պաշտպանական նպատակները: Կառուցել են դրանք նույնպես բարձունքների, սուր կարվածքով ժայռոտ կիրճերի վրա, ուր հակառակորդին դժվար է եղել հասնել:

Ուշադրության արժանի է այն հանգամանքը, որ ամրոցները շինելիս հատուկ ուշադրություն է դարձվել այնպիսի հնարավորություն ստեղծելուն, որ կարողանան դիտել թշնամու գորքերի շարժումները և ազդանշան տալ նրանց հայտնվելու, ձեռնարկած գործողությունների մասին: Դրան օժանդակել են ամրոցների բարձր պարիսպներն ու աշտարակները: Բացի դրանից, ամրոցներից դուրս, բարձր ժայռերի վրա, ոչ բարձր պատերով և փոքր տարածությամբ կառուցվել են հատուկ դիտակետեր, ուր տեղավորել են մի քանի տասնյակ մարդիկ՝ դիտելու այն վայրերը, որտեղից սպառնացել է հակառակորդի հայտնվելու վտանգը: Թեպետ այդ կայազորները չեն կարողացել էական դեր կատարել ռազմական գործողության մեջ, բայց իրենց գորքերին ժամանակին զգուշացրել են հակառակորդի հայտնվելու, գորքի կազմի ու քանակի վերաբերյալ, և ամրոցի կայազորին հնարավորություն տվել պատրաստվելու անկոչ հյուրերին արժանի դիմադրություն ցույց տալու համար: Այդ ամրոցները կառուցվել են երկրի կենտրոնում կամ ծայրամասերում այն հաշվով, որ երկրի պաշտպանության հետ միասին հենակետեր ծառայեն Հայաստան տանող բոլոր մուտքերը փակելու համար:

Այդպիսով, ամբողջ Հայաստանի տերիտորիայում բնական և արհեստական արգելակները ավելացնում էին երկրի պաշտպանական հզորությունը:

ԵՐԿՐՈՐԴ ԳԼՈՒԽ

ՌԱԶՄԱ-ՏԱԿՏԻԿԱԿԱՆ ՄՏՔԻ ԾԱԳՈՒՄԸ ՀԻՆ ՀԱՅԱՍՏԱՆՈՒՄ

1. ՄՈՎՍԵՍ ԽՈՐԵՆԱՅՈՒ ՀԱՂՈՐԴՈՒՄՆԵՐԻ ՄԱՍԻՆ

Ռազմա-ստրատեգիական նշանակություն ունեցող հնագույն փաստը մի ավանդություն է, որն արձանագրված է պատմահայր Մովսես Խորենացու պատմության այն գլխում, ուր նկարագրվում է առասպելական Հայկի և Բելի ճակատամարտը: Չնայած մեզ հայտնի չէ ավանդության ստեղծման ժամանակը, սակայն անվիճելի է, որ մարտ վարելու տակտիկական այն եղանակը և մարտակարգ կառուցելու այն ձևը, որ նկարագրում է Խորենացին, հայտնի էին նրա ժամանակի հայ զինվորականներին: Ռազմական արվեստի պատմության համար շատ ուշագրավ է Խորենացու նկարագրած Հայկի և Բելի ճակատամարտը, ուստի ցանկանում ենք փոքր-ինչ կանգ առնել դրա վրա:

Ըստ Մովսես Խորենացու, այդ առասպելում բռնակալ Բելը մեծաքանակ զորք է հավաքում և շարժվում է հյուսիս՝ Ասորեստանին չինազանդվող հայկական ցեղերի առաջնորդ Հայկի դեմ: Հայկը ևս հավաքում է իր զինակիցներին և շարժվում է Բելին դիմագրավելու: Տուսպա (Վանա) լճի մոտ Հայկը իր ռազմիկներին ասում է «...Երբ մենք դուրս կգանք Բելի ամբոխի դեմ, պետք է աշխատենք այն տեղին պատահել, որտեղ կանգնած կլինի Բելը քաջերի խուռն բազմության մեջ, որպեսզի կամ մեռնենք, և մեր աղիւր Բելի ծառայության տակ ընկնի, կամ մեր մատների հաջողությունը նրա վրա ցույց տանք, նրա ամբոխը ցրվի և մենք, հաղթություն տանենք»¹ :

Շարունակելով ճանապարհը՝ Հայկի ջոկատը հասնում է Հայոց Ձոր կոչվող երկու բարձր լեռների միջև ընկած հարթավայրը, ոչ հեռու այն վայրից, որտեղ Խոշաբա

Առաջին, սեփական գորքերի մարտական կարգ կազմելը՝ հաշվի առնելով հակառակորդի մարտական կարգերի թույլ կողմերը:

Երկրորդ, մարտական կարգը անկյունը դուրս ցցված կազմելու առանձնահատկությունները, սրին և աղեղին հմտորեն տիրապետած ջոկատներով թևերի, հատկապես ձախ թևի, պաշտպանությունը:

Երրորդ, տեղանքի հաջող ընտրությունը, որն ապահովում էր մարտի հաջողությունը:

Չորրորդ, թշնամու ուժերի վրա թիկունքից հարձակվելու և սարսափահար անելու փորձը:

Հինգերորդ, մարտի դաշտում դիտումը կազմակերպելը և հետախուզությունը:

Այսպիսով, հետախուզություն կատարելու և մարտադաշտը դիտելու, որոշումներ ընդունելու և դրանք ստորադրյալներին հասցնելու, մարտադաշտի վայրն ընտրելու, մարտական կարգեր կազմելու, թշնամու ուժերի դասավորությունը հաշվի առնելու, թևերը և թիկունքը պաշտպանելու, վերջապահ ջոկատ առաձնացնելու ռազմական արվեստը հայերին հայտնի է եղել հնագույն շրջանում: Իսկ այդ ամենը կարելի է համարել հայերի ռազմա-տակտիկական մտքի ծագման սաղմերը:

2. ՀԱՅԵՐԻ ԱՊՍՏԱՄԲՈՒԹՅՈՒՆԸ ՄԱՐԱՍՏԱՆԻ ԴԵՄ

Մարաստանի տիրապետության դեմ հայ ժողովրդի առաջին ապստամբության մասին մեզ հայտնի է հույն գորավար և բանասեր Քսենոֆոնի «Կյուրոպեդիա» աշխատությունից: Այդ գրքից երևում է, որ Երվանդունիների ժամանակ,

¹ Մովսես Խորենացի, էջ 102:

հայ պետականության սկզբնավորման շրջանում, Հայաստանը քաղաքական կախման մեջ է գտնվել Մարաստանից վճարել է հարկ, գորք է տվել Մարաստանի ձեռնարկած պատերազմներին մասնակցելու համար: Այդ ստորացուցիչ պայմանները հայերի մոտ առաջացրել են անկախության համար պայքարելու ձգտում, որը վեր է ածվել ապստամբությունների:

Մարաստանի դեմ մեզ հայտնի առաջին ապստամբությունը, ըստ Քսենոֆոնի, տեղի է ունեցել 560 թ. (մ.թ.ա.): Երկու տարի հայոց թագավորը չի կատարում իր պարտավորությունը՝ չի վճարում հարկը և չի ուղարկում իր զորքերը մարերի սկսած կռիվներին մասնակցելու: Այդ ժամանակ Մարաստանը կռվի մեջ էր գտնվում Լիդիայի, Եգիպտոսի և Բաբելոնի դեմ: Ապստամբած հայերին հնազանդեցնելու համար Մարաստանի թագավոր Կիաքսարի քրոջ որդի Կյուրոսը նենգամտորեն, որսորդության անվան տակ, մեծաքանակ հետևակով ու հեծելազորով տարբեր կողմերից ներխուժում է Հայաստան ու գաղտագողի մոտենալով նրա մայրաքաղաքին նեղացնում շրջապատման օղակը և հանկարծակիի բերում Երվանդ թագավորին:

Այդ պլանների, գործողությունների և դրանց պատճառների մասին ասված է Կյուրոսի ճառում, որը մեջ է բերել Քսենոֆոնը իր «Կյուրոպեդիա» աշխատությունում: Այնտեղ ասված է. «Բարեկամներ, հայոց թագավորը առաջ դաշնակից է եղել և հպատակվել է Կիաքսարին: Բայց այժմ, իմանալով, որ մեր հակառակորդները արշավանքի են պատրաստվում, վարվում է անհարգալից, ոչ գորք է ուղարկում, ոչ էլ հարկերն է վճարում: Ուստի մենք եկել ենք բռնելու նրան... Դու, Քրիսանտ... վերցրու մեզ մոտ գտնվող պարսիկների կեսը, գնա լեռնային ճանապարհով և գրավի այն սարերը, ուր, ասում են, նա փախչում է վտանգի դեպքում... Իսկ ես լուսաբացին կվերցնեմ հետևակի կեսը և ամբողջ այրուձին ու հարթավայրով կշարժվեմ ուղիղ գծով դեպի աստարանք... Հիշիր որ բոլոր ելքերը պետք է փակվեն...»¹:

¹ Ксенофонт, Киропедия, т. II, кн. 4, стр. 74—75.

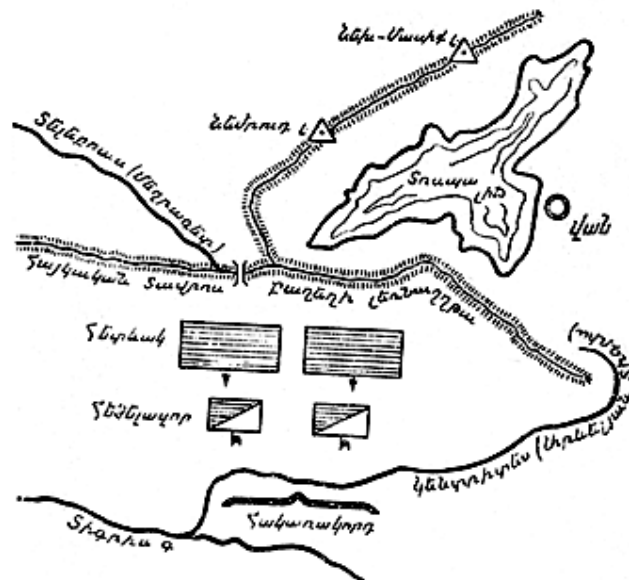

Հայոց բանակի մարտական կարգը 400-ական թվականներին (մ. թ. ա.)

Այն սարը, ուր փախել էր հայոց թագավորը իր ընտանիքով և թիկնապահ սակավաթիվ զորքով, պաշարում են Կյուրոսի զորքերը: Հետևանքը լինում է այն, որ թագավորը բռնվում է, և ապստամբությունը ճնշվում: Բերված տեղեկություններից կարելի է եզրակացնել.

1. Ապստամբության համար թագավորն ընտրել է հարմար ժամանակաշրջան, երբ Մարաստանը կռվի մեջ էր գտնվում Եգիպտոսի ու Լիդիայի դեմ և իր ամբողջ մարտական հզորությունն ուղղել էր հաղթանակով դուրս գալու այդ պատերազմից:

2. Պատրաստվելով ապստամբության և հույս դնելով իր մեծաքանակ բանակի վրա, հայոց թագավորը թույլ է տվել անփութություն:

**Հայոց գորքերի կազմակերպման 560-540 թթ. մ. թ. ա.
(ըստ Քսենոֆոնի «Կյուրեպեդիա»-ի)**

ված լինի երկարաձիգ տեղաշարժեր կատարել, որով կերկարաձգվեն նրա շարքերը և կթուլանան ուժերը:

Երկրորդ, շարժելով աղեղնաձիգներին և վահանակիրներին երկրորդ գծի վրա՝ հեռու տարածությունից իրենց ծանր զինված ուժի գլխի վրայով գագաթնահար նետաձգություն կատարելու հնարավորություն ստեղծվի: Այդ խնդիրը կատարել են մարական և հայկական հետևակները:

Երրորդ, աշտարակավոր սայլերը և նետաձիգներին շարժելով իր մարտակարգերի հինգերորդ գծի վրա, հայկական հետևակը վստահ է եղել, որ անհրաժեշտության դեպքում հուսալի ապաստարան կունենա:

Չորրորդ, ստեղծված են եղել պահեստային թաքուն ջոկատներ՝ հակառակորդի թևերին հակահարված տալու համար, եթե թշնամին ճեղքի մարտակարգերը կամ հակազրոհի անցնի¹:

Գումակը գտնվել է պարսից հեծելագործի հետևում, որը շարված է եղել հարյուրյակներով, ինչպես հետևակի լուխերը: Նրանց հետևից գնացել են մարական հեծյալների ջոկատները, ապա՝ հայոց հեծյալների ջոկատները և մյուս պետերի հեծյալները՝ նույն մարտական կարգով և նույն մարտավարական խնդիրներով²:

Այդպես են արմատավորվել մարտակարգի կառուցման մեթոդները և պարսկական գորքերի մարտերի տակտիկական եղանակները հայկական գորքերում Կյուրոս Աքեմենյանի ժամանակ:

3. ՀԱՅԵՐԻ ԱՊՍՏԱՄԲՈՒԹՅՈՒՆԸ ԱՔԵՄԵՆՅԱՆ ՊԱՐՍԿԱՍՏԱՆԻ ԴԵՍ 521-520 ԹԹ. (Մ. Թ. Ա.) ԵՎ ՃԱԿՍԱՍՄԱՐՏԻ ՄԱՐՏԱՎԱՐՈՒԹՅՈՒՆԸ

Պարսկաստանում իշխանության գլուխն է անցնում Աքեմենյան հարստությունից Դարեհ 1-ը (522—486 մ.թ.ա.), որը վերականգնում է պարսից պետության հզորությունը, ստեղծում է ավելի ուժեղ կազմակերպված բանակ և ծան-

¹ Ст' u Голыцин Н. С., там же, стр. 56—57.

² Ст' u Ксенофонт, там же, кн. 5, гл. 3.

րացնում վասալական երկրների ու մարզերի, այդ թվում նաև՝ Հայաստանի լուծը: Հպատակ ժողովուրդներին նա ստիպում է վճարել մեծ գումարով հարկ և նրանց գորքերը մտցնում է պարսից բանակի կազմի մեջ: Այդ բանակի կորիզը կազմում էին պարսիկները: Լավ կազմակերպված մշտական բանակը Դարեհ I-ին հարկավոր է եղել զավթած հսկայական երկրների ու մարզերի ժողովուրդներին հնազանդ պահելու, նրանց ապստամբությունները ճնշելու և իր հետագա զավթողական քաղաքականությունը շարունակելու համար: Զավթած ժողովուրդներին տնտեսական

և քաղաքական ինքնուրույն կյանքից զրկելը այդ ժողովուրդներին մղել է ապստամբության: Պարսկական միապետ Դարեհ I-ի լծի դեմ միաժամանակ ապստամբել են մի քանի հպատակ ժողովուրդներ, այդ թվում նաև հայերը:

Այդ ապստամբությունների մասին Դարեհ I-ը արձանագրություն է գրել տվել Բեհիսթունի ժայռի վրա (Քիրմանշահի մոտ):

Արմենների խիզախության և ռազմունակության մի պարզ ցուցանիշ է այն, որ նրանց ապստամբությունը Դարեհ I-ի զորավարները կարողացել են ճնշել միայն հինգ ճակատամարտից հետո, որոնք տեղի են ունեցել 521—520 թվականներին¹:

Արձանագրության մեջ ասված է. «Դարեհ թագավորն ասում է. Երբ ես Բաբելոնի մեջ էի գտնվում, իմ դեմ ապստամբեցին հետևյալ երկրները՝ Պարսկաստան, Շոշաստան, Մեդիա, Ասորիք, Եգիպտոս («Արմենիա»), Պարթևստան, Մարգիանա, Սատտագուշ (Պենջաբ), Աագաստան»²:

Հայերի այդ ապստամբության մասին Բեհիսթունի արձանագրության մեջ հետևյալն է ասված.

«Դարեհ թագավորն ասում է. Արդ՝ Արմենիա («Արմինա») ուղարկեցի մի արմեն («արմենիա») իմ Դադարշիշ անունով ծառային, և այսպես պատվիրեցի. «Գնա նվաճի այդ ապստամբ ժողովուրդը, որ ինձ չի հպատակվում»: Դա—

¹ Տե՛ս Ն. Մանանդյան, Քննական տեսություն Հայ ժողովրդի պատմության, հատ. Ա, Երևան, 1945, էջ 48:

² Դարեհի դեմ Հայերի ապստամբության մասին օգտվել ենք Ն. Մանանդյանի վերոհիշյալ գրքից:

դարշիշը գնաց Արմենիան նվաճելու: Երբ նա եկավ Արմենիա՝ ապստամբները դուրս եկան Դադարշիշի դեմ նրան ճակատամարտ տալու համար: Դադարշիշը ճակատամարտն ընդունեց: Արմենիայի մեջ Ջուզա անունով, մի ավան կա. ճակատամարտը տեղի ունեցավ այնտեղ: Արամագոն ինձ օգնեց: Շնորհիվ Արամագոնի իմ բանակը շատ մարդ կոտորեց թշնամու բանակից: Թուրավահարա ամսի 8-ին էր (Ըստ Յուստիի՝ 19 ապրիլի 521 թ., իսկ ըստ Կյոնիգի՝ 21 մայիսի 521 թ.), երբ ճակատամարտը տեղի ունեցավ»¹:

Ջուզայի² մոտ մղված այդ առաջին ճակատամարտը եղել է ապստամբած հայերի առաջապահ ջոկատի կռիվը: Որ այդ ճակատամարտը իրոք մղվել է ապստամբության կենտրոնից հեռու մատույցներում, նշված է արձանագրության մեջ, ուր ասվում է, որ ապստամբները բավականին առաջացել էին մարտ տալու համար: Ապստամբների մարտական ջոկատի այդպիսի առաջարժույթը ակնհայտորեն ցույց տալիս, որ դա եղել է պահպանության առաջապահ ջոկատ (ավանգարդը): Այդ ջոկատի մարտական գործողությունների ընթացքից կարելի է եզրակացնել, որ նա խնդիր է ունեցել հանդիպել հարձակվող հակառակորդին ապստամբության կենտրոնից հեռու մատույցներում, հետախուզել թշնամու զորքերի ուժերն ու կազմը, մարտով ստիպել հակառակորդի ուժերին բացազատվել հեռու մատույցներում նրանց ուժասպառ

անելու նպատակով, և ժամանակ շահել ավելի լավ պատրաստելու ապստամբներին՝ պարսից զորքերի պատժիչ ջոկատին համար դիմադրություն ցույց տալու համար: Ապստամբների առաջավոր ջոկատը թշնամու պատժիչ ուժերին հանդիպել է Զուգա ամրոցում, որը 90—100 կիլոմետր հե-

¹ Հ. Մանանդյան, Քննական տեսություն..., հատ. Ա, էջ 48:

² Գերմանացի գիտնական Ֆերդինանդ Յուստիի տվյալներով Զուգան ժամանակակից Զովան է, այժմյան Ջեզիբեի մոտ: Դրա հետ համաձայ է Հ. Մանանդյանը (Տես «Քննական տեսություն Հայ ժողովրդի պատմության», հ, Ա., էջ 52): Դա հաստատվում է նաև ճակատամարտի ընթացքով, ըստ Դարեշի Բեհիսթունի արձանագրությունների:

ռու էր ապստամբների առաջին օջախ Տիգրա¹ կամ Թիլ բերդից՝ Ադանիքում: Հիշյալ Զուգայի և Թիլի միջև եղած տառուծությունը (90—100 կմ) պարսից պատժիչ զորքերը՝ Դադարշիշի գլխավորությամբ, անցել են ապրիլի 19-ից մինչև 29-ը, օրական 9-10 կիլոմետր երթ կատարելով, մինչդեռ այն ժամանակ զորքերի ռազմերթը ընդունված էր օրական մոտավորապես 20-25 կիլոմետր: Այդ իր հերթին ապացուցում է, որ պարսից պատժիչ զորքերը իրենց արշավանքը շարունակելու ճանապարհին միշտ հանդիպել են ապստամբների նահանջող առաջապահ ջոկատի համար դիմադրությանը, ուստի և դանդաղել է նրանց արշավանքի թավր: Այդպիսով, ապստամբած հայերի առաջապահ ջոկատը իրեն տրված մարտական խնդիրները կատարել է:

Երկրորդ ճակատամարտը: «Դարեի թագավորն ասում է. Ապստամբները երկրորդ անգամ հավաքեցին իրենց ուժերը և նորից դուրս ելան Դադարշիշի դեմ պատերազմի: Արմենիայի մեջ Տիգրա անունով մի բերդ կա. ճակատամարտը տեղի ունեցավ այնտեղ: Արամազդն ինձ օգնեց: Շնորհիվ Արամազդի իմ բանակը թշնամու բանակին հալածեց: Թուրավահարա ամսի 18-ն էր (ըստ Յուստիի՝ 29 ապրիլի 521 թ., իսկ ըստ Կյոնիգի՝ 31 մայիսի 521 թ.), երբ ճակատամարտը տեղի ունեցավ»:

Բեհիսթունի արձանագրությունից երևում է, որ ապստամբած հայերի առաջապահ ջոկատը Զուգայից նահանջել է երկրի խորքերը, իսկ Դարեհի պատժիչ զորքերը հետապնդել են նրանց: Այդ դեպքը չէր կարող չհարուցել Ադանիքի ժողովրդի զայրույթը պարսկական բռնապետության դեմ: Հավանական է ապստամբների զորքը համալրվել է ժողովրդի

¹ Գերմանիայի գիտնական Ֆերդինանդ Յուստիի տվյալներով Տիգրա ամրոցը Թիլ բերդն է, Տիգրիս գետի ձախ ափին (Արևմտյան Տիգրիսի ափին), որտեղից բաժանվում է ճանապարհը դեպի Բիթլիս: (Տես Գ. Խալաթյանց, *Очерки истории Армении*, էջ 86): Ակադեմիկոս Հ. Մանանդյանը այդ համեմատությունը վերջնական չի համարում, բայց միևնույն ժամանակ անվիճելի է համարում, որ այդ ամրոցը գտնվում է Ադանիքում: (Տես Հ., Մանանդյան, Քննական տեսություն..., հատ. Ա, էջ 52 — 53):

թարմ ուժերով: Այդ երևույթը, իր հերթին, ծանր վիճակի մեջ է դրել պարսից զորքերին:

Այս ճակատամարտում ապստամբները հմտորեն օգտագործել են Քյավան-դադ լեռների հարավային լանջերը, ակներևաբար իրենց ձեռքում պահելով իշխող բարձունքները, իսկ դա ոչ միայն հեշտացրել է դիմադրությունը, այլև պարտության մատնել պարսից զորքերին:

Երրորդ ճակատամարտը: «Դարեհ թագավորն ասում է. Ապստամբները երրորդ անգամ հավաքվեցին և դուրս ելան, Դադարշիշի դեմ պատերազմի: Արմենիայի մեջ Ուհյամա¹ անունով մի բերդ կա. ճակատամարտը տեղի ունեցավ այնտեղ: Արամազդն ինձ օգնեց: Շնորհիվ Արամազդի իմ բանակը շատ մարդ կոտորեց թշնամի բանակից: Թայգրայի ամսի 9-ն էր (Ըստ Յուստիի՝ 20 մայիսի 521 թ., ըստ Կյոնիգի՝ 21 հունիսի 521 թ.), երբ ճակատամարտը տեղի ունեցավ: Հետո Դադարշիշը, հնազանդվելով իմ հրամանին՝ մնաց Արմենիայում, մինչդեռ ես իմ նիզակը ուղղում էի դեպի Մեդիա»²:

Տիգրիսի և Ուհյամայի միջև եղած տարածությունը մոտ 100 կմ է, և պարսից զորքերը դա անցել են 21 օրում՝ 521 թ. ապրիլի 29-ից մինչև մայիսի 20-ը (մ.թ.ա.), օրական անցնելով միջին հաշվով 5 կմ ճանապարհ: Պարսից զորքերի դանդաղ շարժումը կարելի է բացատրել երկու հանգամանքով՝ Տիգրա բերդի մերձակա մարտերում նրանց շարքերի ուժգին քայքայումով, որը հետևանք էր ապստամբների զինված ուժերի համառ դիմադրության, սրանց շարքերի արագ աճի՝ ի հաշիվ պարսից լծի դեմ ապստամբած Ադանիքի բնակիչների:

Ուհյամայի երրորդ ճակատամարտում ապստամբած հայերը գրավել են ժամանակակից Իլիջա լեռնաշղթայի. Ամիդից (Դիարբեքիր) հյուսիս գտնվող լեռների հարավային զառիվայրի իշխող բարձունքները: Այստեղ պարսից զորքերը կրել

¹ Ուհյամա բերդը գտնվել է Կորդուք գավառում: Հայերի ետ քաշվելու ուղղությունից կարելի է անսխալ եզրակացնել, որ Ուհյաման եղել է հնադարյան Հայոց Անգղ (այժմ՝ Էդիլ) շրջանում, Տիգրիս գետի ափին:

² Հ. Մանանդյան, Քննական տեսություն... հատ. Ա, էջ 49:

են ծանր պարտություն, համարյա ութ ամսվա ընթացքում չեն կարողացել վերականգնել իրենց մարտաշարքերը և կատարել Դարեհի հրամանը, ուստի դիմել են նրա օգնությանը: Դարեհը պատասխանել է. «Սպասել ինձ Արմենիայում...»: Սակայն ապստամբած արմենների ճնշման ներքո Դադարշիշը իր զորքերով ստիպված է եղել փախչել Հայաստանից դեպի Ասորեստան և ապաստան է գտել Իզալա բերդում:

Ուհյամայի ճակատամարտում Դադարշիշի այդ ամոթալի պարտությունը հաստատվում է Դարեհի կողմից զորքերի հրամանատարին փոխարինելու փաստով, և նրանով, որ այս անգամ սեպաձև արձանագրություններում Դարեհը ոչ մի խոսքով չի հիշատակում ապստամբած հայերի կորուստների քանակի մասին և միայն հայտարարում է. «Իմ բանակը շատ մարդ կոտորեց թշնամի բանակից»:

Չորրորդ ճակատամարտը: «Դարեհ թագավորն ասում է. այնուհետև Արմենիա ուղարկեցի Վահումիսա անունով մի պարսկի, իմ ծառային, և այսպես պատվիրեցի. «զնա, նվաճիր այդ ապստամբ ժողովուրդն, որ ինձ չի հնազանդվում»: Վահումիսան

գնաց Արմենիան նվաճելու: Ապստամբները հավաքվեցին և դուրս ելան Վահումիսայի դեմ պատերազմի: Ասորեստանի մեջ Իզալա¹ անունով մի երկիր կա. ճակատամարտը տեղի ունեցավ այնտեղ: Արամազդն ինձ օգնեց: Շնորհիվ Արամազդի իմ բանակը շատ մարդ սպանեց ապստամբների բանակից: Անամակա ամսի 15-ն էր (ըստ Յուստիի՝ 18 հունվարի 520 թ. ըստ Կյոնիզի՝ 31 դեկտեմբերի 522 թ.), երբ ճակատամարտը տեղի ունեցավ»: (Բաբելոնական բնագրում մեջ է բերված նաև արմենների կորուստը՝ 2024 սպանված)²:

Բեհիսթունի արձանագրություններում ասված է, որ Վահումիսան ուղարկվել է Հայաստան Դադարշիշին օգնության, մինչդեռ վերջինս փախել ու թաքնվել է Ասորեստանի

¹ Իզիդա կամ Իզալա՝ Ասորեստանի քաղաքներից է, համանուն լեռան վրա, ուր եղել է Խարուբ բերդը, այժմյան Նահր-Խարուբ գետի ակունքի մոտ:

² Հ. Մանանդյան, Քննական տեսություն..., հատ. Ա, էջ 49 — 50:

Իզալա բերդում: Ըստ արձանագրությունների, Վահումիսան եկել է Իզալա՝ Ասորեստան, ու ճակատամարտ է տվել այնտեղ հայ խռովարարներին: Այստեղից հետևում է, որ Դարեհին և Վահումիսային հայտնի էր, որ Դադարշիշը պարտություն կրելով՝ Իզալա է փախել, որ հետապնդող ապստամբ արմենները Իզալա են հասել, որոնց հետ Վահումիսան պատերազմ է սկսել: Ուստի, կարելի է եզրակացնել, որ Վահումիսան է վարել երկու բանակների (իր և Դադարշիշի) մարտական գործողությունները: Արձանագրությունները լռում են և այն մասին, թե խռովարար արմենները վերջնականապես հնազանդեցվել են: Միայն այն փաստը, որ առանց Դարեհի թույլտվության Դադարշիշի զորքերը գտնվեցին Իզալայում, ցույց է տալիս, որ խռովարար ուժերի հարվածներից Ուիյամայի մոտ պարտություն կրելով, պարսից պատժիչ զորքերը Դադարշիշի հետ ստիպված են եղել խախտել հրամանը այնպիսի բռնակալի, ինչպիսին էր Դարեհը, և անպատիժ փախչել հուսալի ապաստարան՝ Իզալա բերդը:

Բեհիսթունի արձանագրությունները չեն նշում, թե ինչու Իզալայի մոտ մղված ճակատամարտում պարսից զորքերը պարտություն կրեցին և հարկադրված եղան նահանջել դեպի արևելք՝ իրենց երկիրը: Դարեհ I-ը այդ նահանջի ժամանակ կատարած մարտական գործողությունների մասին որևէ տեղեկություն չի հաղորդում: Իզալայից մինչև Ավտիյարա տանող ճանապարհը ուղիղ գծով շուրջ 360-370 կիլոմետր է, այսինքն՝ զորքերի միջին երթը վերոհիշյալ ժամանակի վրա եթե բաժանենք, կստանանք օրական 2,7 կամ 3 կիլոմետր:

Պարսից բանակի շարժումների այդ դանդաղությունը հետևանք կարող էր լինել նախ այն բանի, որ, առաջանալով Աղձնիքի և Կորդուքի միջով դեպի Ավտիյարայի (այժմ Ջուլամերիկ) շրջանը, նա կարող էր այս կամ այն վայրում երկար կանգ առնել՝ ապստամբ հայերին վերջնականապես հնազանդեցնելու նպատակով: Սակայն այդ մասին ոչ մի խոսք չկա Բեհիսթունի արձանագրություններում: Հետևաբար պարսից բանակը, հավանական է, փախել է և փրկվել:

Երկրորդ՝ այդ նահանջի ժամանակ պարսից զորքերը կարող էին հանդիպել Կորդուքի և Աղձնիքի մարզերի այս կամ այն վայրում եղած ապստամբների համառ դիմադրությանը, որի հետևանքով Վահումիսայի և Դադարշիշի բանակները պետք է բացազատեին իրենց մարտական գործողությունները, որով և կդանդաղեր ռազմերթի թափը: Այդ մասին ևս լռում է արձանագրությունը:

Երրորդ՝ խուսափելով հայ ապստամբների համառ դիմադրությունից, Վահումիսան և Դադարշիշը նահանջել են դեպի իրենց բնաշխարհը՝ Մարդին, Մապվա (այժմ Ջեզիրե) շրջանը, անցնելով 590— 600 կիլոմետր երկարությամբ ուղի: Այդ դեպքում էլ նրանք կտրել են օրական միջին հաշվով 4 կամ 4,5 կիլոմետր ճանապարհ, ընդունված 20 կիլոմետրի փոխարեն: Ասորեստանի հյուսիսային սահմաններով անցնելիս նրանք ոչ մի դիմադրության չեն հանդիպել և արձանագրություններն էլ, բնականաբար, լռում են այդ մասին: Ջեզիրեի մոտից անցնելով հայոց երկրի Ավտիյարա շրջանը՝ այդ բանակները հանդիպել են հայ ապստամբների դիմադրությանը, որից և դանդաղել է նրանց երթի թափը: Բնական է և այն, որ Իզալայի մոտ ջարդված և ուժասպառ եղած բանակները, կորցնելով իրենց զորքերի մարտական շարքերի կարգապահությունն ու մարտունակությունը, որը հատուկ է ամեն մի պարտված բանակի, պարսից զորքերը շարժվել են դանդաղ, կորցրել են իրենց ռազմ երթի արագությունը: Ուստի ստիպված լռել է Բեհիսթունի ժայռի արձանագրությունների հեղինակ Դարեհ 1-ը:

Ինչպես էլ լռած լինի արձանագրությունը, հայ ապստամբների դիմադրությունը ծավալուն ուժգնության է հասնում Ավտիյարայի շրջանում, արձանագրության մեջ կարդում ենք.

«Դարեհ թագավորն ասում է. ապստամբները երկրորդ անգամ հավաքվեցին և դուրս ելան Վահումիսայի դեմ պատերազմի: Արմենիայի մեջ Ավտիյարա¹ անունով մի գա-

¹ Ավտիյարան այժմյան Թիյարի շրջանն է Քուրդիստանի Վերին Չոբ գետի հովտում:

վառ կա: Ճակատամարտը տեղի ունեցավ այնտեղ: Արամազգն ինձ օգնեց: Շնորհիվ Արամազգի իմ բանակը շատ մարդ կոտորեց թշնամի բանակից: Թուրավահարա ամսի վերջն էր (ըստ Յուստիի՝ 1 հունիսի 520 թ., իսկ ըստ Կյոնիգի՝ 12 հունիսի 521 թ.), երբ ճակատամարտը տեղի ունեցավ: Հետո Դադարշիշը, հնազանդվելով իմ հրամանին, մնաց Արմենիայում, մինչդեռ ես իմ նիզակը ուղղում էի Մեդիա»¹:

(Բաբելոնական բնագրում ցույց է տրված նաև արմենների կորուստը՝ «նրանցից սպանված էին 2045 մարդ և զերի էին վերցված 2559 հոգի»²):

Այդպիսով, Աղձնիքի և Կորդուքի հայերի ապստամբությունը ճնշվում է: Հայերը հնազանդվում են պարսից իշխանությանը: Դարեհ I-ը Հայաստանը հայտարարում է սատրապություն:

Այդ ճակատամարտի մասին խոսելով, բնագրի «Ավտիյարա» անունից հետո Գ. Խալաթյանը ավելացրել է «Վահումիսային հանձնարարված է եղել փակել Ատրպատականից Ասորեստան տանող անցուղին...»³: Գ. Խալաթյանը ի՞նչ

աղբյուրներից է վերցրել այդ տեղեկությունը՝ հայտնի չէ: Բայց սեպածև արձանագրություններից, ինչպես ցույց են տվել որոշ ուսումնասիրողներ, երևում է, որ Դարեհ I-ի դեմ Հայաստանում և Բաբելոնում ապստամբություններն սկսվել են միաժամանակ, և Բաբելոնում ապստամբությունը ճնշելուց հետո է, որ Վահուստայի գլխավորությամբ պարսից ուժեղացրած պատժիչ բանակները շարժվել են ճնշելու հայերի ապստամբությունը: Հայերի ապստամբությունը ճնշելուց երեք տարի հետո Բաբելոնում բռնկվել է մի նոր ապստամբություն, որը ղեկավարել է Արախս անունով մի Հայ՝ հայտարարելով իրեն Բաբելոնի թագավոր և 519 թ. մայիսին ազատագրական պատերազմի է դուրս եկել Դարեհ I-ի դեմ⁴: Բաբելոնում հայ Արախսային սիրալիր ընդունելություն

¹ Հ. Մանանդյան, Քննական տեսություն..., տատ. Ա, էջ 50:

² Նույն տեղը:

³ Գ. Халатян, Очерки истории Армении, стр. 88—89.

⁴ Կ. Բասմաջյան, Դարեհի արշավանքն ի Հայս, էջ 40:

ցույց տալը ապացուցում է, որ Բաբելոնի ժողովուրդը նրան ճանաչել է դեռ մինչև 519 թվականը, այսինքն՝ նոր ապստամբության սկիզբը, որ Արախսն այն ժամանակ բաբելոնացիներին հայտնի էր ոչ միայն որպես ապստամբ հայերի և բաբելոնացիների քաջամարտիկ, այլև այդ երկու ժողովուրդների բախտը իրար հետ կապող ղեկավար անձերից մեկը: Սա ցույց է տալիս, որ հայերի և բաբելոնացիների ապստամբությունները շաղկապված են եղել միմյանց, որը հզորացրել է այդ ապստամբությունները: Դարեհ I-ը սխալ գործած կլիներ, եթե չկտրեր այդ ժողովուրդների կապը և դրանով չթուլացներ նրանց ուժը:

Դարեհ I-ի անաչառ չլինելը երևում է այն բանից, որ նրա հրամանով գրված Բեհիսթունի սեպածև արձանագրությունները ոչ մի բառ չեն ասում պարսից զորքերի անհաջողությունների, պարտությունների և կորուստների մասին: Ընդհակառակն, Դարեհը ամեն կերպ գովում է իր զորքերին, նրանց պարտությունները հրամցում որպես հաղթանակ և առանց վերապահության ավելացնում ապստամբ արմենների և մյուս ժողովուրդների կորուստներն ու պարտությունները:

Հենց միայն Բեհիսթունի արձանագրությունների նկարագրած դեպքերի վերլուծությունից կարելի է եզրակացնել, որ ավելի քան տասնչորս ամսվա ընթացքում տեղի ունեցած հինգ ճակատամարտերից միայն վերջինն է ավարտվել Դարեհի զորքերի հաղթությամբ¹: Գ. Խալաթյանը ճիշտ է պնդում, որ ապստամբ հայերի դեմ պարսից զորքերի մղած առաջին չորս ճակատամարտերը դրական հետևանք չեն ունեցել պարսիկների համար:

Մի քանի խոսք հայերի մարտավարության գնահատության և պարտության պատճառների մասին:

Սեպածև արձանագրություններից երևում է, որ ապստամբությունն սկսվել է Հայաստանի հարավային մարզերում՝ Կորդուքում և Աղձնիքում: Այդ

ապստամբությանը չեն մասնակցել Հայաստանի մյուս գավառների գորքերը, որոնց պարագլուխն այն ժամանակ Օրոնտես Երվանդյանն էր:

¹ Կ. Բասմաջյան, Դարեհի արշաւանքն ի Հայս, էջ 36:

Հետևապես, երկու գավառների ապստամբ հայերի պարտությունը չի կարելի համարել բոլոր հայերի պարտությունը, ինչպես վարվում են ոմանք:

Հայերի այդ ապստամբության պարտության հիմնական պատճառներն են.

1. Առաջին չորս ճակատամարտերի հաջողությունները հայերի մոտ առաջացրել են այն համոզումը, որ պարսից գորքերը իրենցից թույլ են, այդ համոզման հետևանքով նրանք անձնատուր են եղել անփութության, որից օգտվել են պարսիկները և կազմակերպել են ապստամբ հայերի ջարդն Ավտիյարայում:

2. Մարտերի ընթացքում ապստամբած հայերը բավականաչափ ամուր չեն կապել իրենց գործողությունները ապստամբած հարևան երկրների Ասորեստանի, Բաբելոնի և մյուսների հետ: Բացի դրանից, Կորդուքի և Աղձնիքի մարզերը ի վիճակի չեն եղել լիովին համալրելու ապստամբների շարքերը նոր սպառազինված ռազմիկներով՝ պարսից ստվարաթիվ ուժերի գրոհները ետ մղելու համար: Այդ ամենը դյուրացրել է Վահուստի գործը Ավտիյարայում ապստամբած հայերի զինված դիմադրությունը վերջնականապես ճնշելու համար:

Ապստամբության դրական կողմերը կարելի է համարել հետևյալները:

1. Այդ ճակատամարտերի նկարագրությունից հետևում է, որ հայերը հմտորեն օգտագործել են իշխող տեղանքը՝ իրենց գորքերի մարտական կարգերը նպաստավոր ձևով դասավորելու, մարտի ընթացքը հաջող կազմակերպելու, գորքերի հաջողությունն ապահովելու և հակառակորդին պարտության մատնելու համար:

2. Ապստամբած հայերի մոտ, ինչպես երևում է, հասունացած է եղել առաջապահ ջոկատ առանձնացնելու մարտավարությունը: Առաջապահ ջոկատը ինդիք է ունեցել հակառակորդին հանդիպել հեռու մատույցներում, իր գորքին տեղեկացնել հակառակորդի հանդես գալու մասին: Կարճատև մարտեր մղելով ստիպել հակառակորդին բացազատվել մարտական կարգերի հեռու տարածություններում, արյու-

[էջ 47]

նաքամ անել նրա ուժերը և հնարավորություն տալ իրենց նահանջի դիմելու: Արձանագրությունից երևում է, որ Զեզիրեի մոտ հակառակորդի հետ մարտի բռնված հայ ապստամբների առաջին ջոկատը փայլուն կերպով է կատարել իրեն տրված առաջադրանքը:

3. Դեռևս այն ժամանակ ապստամբած հայերը հասկացել են, թե ինչքան կարևոր է հակառակորդին կիրճերի և ձորերի խորքը քաշելը՝ նրանց զորքերը անձանոթ և դժվարանցանելի տեղանքով տանելը, ուժասպառ անելն ու դրանով էլ հետագայում նրանց պարտության մատնելը. Այդպես են նախապատրաստված եղել ճակատամարտերը Տիգրա և Ուխյամա բերդերի մոտ:

ԵՐՐՈՐԴ ԳԼՈՒԽ

ՀԱՅԵՐԻ ՄԱՍՆԱԿՑՈՒԹՅՈՒՆԸ ԱԼԵՔՍԱՆԴՐ ՄԱԿԵԴՈՆԱՑՈՒ ԴԵՄ ՄՂՎԱԾ ՃԱԿԱՏԱՄԱՐՏԵՐԻՆ

1. ՀԱՅԱՍՏԱՆԸ ՊԱՐՍԻՑ ՊԵՏՈՒԹՅԱՆ ԿՈՒՍԱԿԱԼՈՒԹՅՈՒՆ

Ապստամբ հայերին 520 թ. (մ.թ.ա.) պարտության մատնելուց հետո, Դարեհ I-ը Հայաստանը միացրեց իր կայսրությանը և այնտեղ ստեղծեց երկու կուսակալություն: Արևելյան կուսակալություն (ըստ Հերոդոտի՝ XVIII), կուսակալն էր Երվանդյանների տոհմից, աթոռանիստը՝ Շահապիվան քաղաքը, և Արևմտյան (XIII կուսակալությունը), աթոռանիստը Անին, Դարանաղի գավառում: Ինչպես բոլոր հպատակեցված երկրներում, այնպես էլ Հայաստանում կուսակալի ձեռքում էր կենտրոնացած վարչական ու դատական իշխանությունը: Կուսակալը զրկված է եղել զորք պահելու իրավունքից: Կուսակալությունում ռազմական իշխանությունը կենտրոնացվել է նշանակված զորապետի ձեռքում: Հերոդոտի տվյալներով, յուրաքանչյուր կուսակալություն Պարսկաստանին վճարել է 400 տաղանդ արծաթ (մոտ 1 209 600 ռուբլի ոսկով):

Համարյա 200 տարվա ընթացքում, սկսած ասստամբության ճնշումից (520 թ. մ.թ.ա.) մինչև Աքեմենյան հարստության անկումը (300 թ. մ.թ.ա.) հայոց քառասունհազարանոց հետևակը և ութհազարանոց այրուձին գտնվել է պարսից զորքերի կազմում բոլոր արշավանքների մեջ:

2. ՀԱՅՈՑ ԶՈՐՔԵՐԻ ՄԱՍՆԱԿՑՈՒԹՅՈՒՆԸ ՄԱԿԵԴՈՆԱՑՈՒ ԴԵՄ ՄՂՎԱԾ ՃԱԿԱՏԱՄԱՐՏԵՐԻՆ

334 թ. գարնանը Ալեքսանդր Մակեդոնացին իր բանակը տեղափոխեց Հելեսպոնտոսի (այժմ՝ Դարդանելի նեղուցի վրայով և ներխուժեց Փոքր Ասիա: Ալեքսանդր Մակեդոնացու հունական բանակի և Դարեհ I-ի պարսից զորքերի միջև առաջին ճակատամարտը տեղի է ունեցել 334 թ. մայիս-հունիս ամիսներին, Գրանիկ դետի ավին: Կողմերի ուժերը Համարյա հավասար են եղել: Հունական զորքերն ունեցել են 30000 հետևակ և 5000 ձիավոր: Պարսից զորքերը՝ 20000 հունական վարձկան հետևակ և 20000 հեծելազոր ու հետիոտն պարսկական նետաձիգ: Չնայած այն բանին, որ պարսից զորքերը գրավել են նպաստավոր դիրքեր Գրանիկ գետի աջ, բարձր ավի վրա, այնուամենայնիվ, նրանք կրել են ծանր պարտություն!:

Մեկ տարի երեք ամիս անց, այսինքն՝ 333 թ. նոյեմբերին (մ.թ.ա.) տեղի է ունեցել Իսոսի հռչակավոր ճակատամարտը: Այդ ճակատամարտին պարսկական 120-130

հազար ձիավոր ու հետևակ զորքերի հետ մասնակցել են նաև Պարսկաստանին հպատակ Հայաստանի զորքերը²:

Դարեհ III-ը իր զորքերի մարտական կարգերը կառուցելիս հեծելագորի մեծագույն մասը, նրանց թվում և հայկական հեծելագորը, դրել է ճակատամարտի վտանգավոր տեղերում՝ աջ և ձախ թևերում:

Պարսից թագավորները ձգտել են ճակատամարտի վտանգավոր տեղերում դնել այլ ժողովուրդների բանակները հետևյալ նպատակով, ա) որպեսզի խնայեն պարսից զորքերի կենդանի ուժը և բացարձակ վերահսկողություն ունենան մնացած ժողովուրդների վրա, բ) թուլացնեն օտար ժողովուրդների զորքերի հզորությունը, գրկեն նրանց պարսից բռնակալությանը հակադրվելու հնարավորությունից, գ) ճակատամարտի հաջողության դեպքում հաղթանակի փառքը վերագրեն պարսից զորքին և իրենց մարտական արվեստին:

¹ Е. А. Разин, История военного искусства, том I, стр. 222.

² Նույն տեղը, էջ 227:

Գավգամելայի ճակատամարտում (331 թ.) Դարեհ III-ը իր զորքերը դասավորել է լայնածավալ և բաց դաշտավայրում, Գավգամելայից դեպի հյուսիս, որն արևմուտքից եզերված էր փոքր բարձունքների շղթայով: Պարսից բանակ շարված է եղել երկու գծով, առաջին գծում՝ հետևակը, երկրորդում՝ օժանդակող զորքերը: Առաջին գծի կենտրոնում գտնվել է Դարեհ III-ը՝ շրջապատված պալատական ազնվականներով ու նրանց զորքերով, ունենալով իր առաջում 15 մարտական փիղ, իսկ նրանց հետևից, որպես պաշտպանություն, դասավորված են եղել մարդիկների նետածիզները: Դարեհի և նրա պալատականների երկու կողմերում մարտական կարգերի առաջին գծում, կանգնել են հնդիկներն ու կարեյցիք, 15 հազար «անմահ»¹ պարսիկները և հունական վարձկան հետևակը: Աջ թևում դասավորված են եղել Մեծ Հայաստանի և փոքրասիական ժողովուրդների հետևակները: Աջ թևի առջևից դասավորված է եղել հայկական և կապադովկիական հեծելագորը պաշտպանված 40 մարտական սայլակներով, որոնց անիվների սոնիների վրա գերանդիներ էին ամրացված: Ձախ թևում դասավորված է եղել բակտրիացիների, կադուսների, սկյութների, Փոքր Հայքի և մյուս հպատակ ժողովուրդների հետևակը: Այդ թևի առջև դասավորված է եղել Փոքր Հայքի, բակտրիացիների և սկյութների հեծելագորը, որոնք նույնպես իրենց առջև ունեցել են կողքերին դանակներով մարտական սայլակներ:

Հայոց զորքերի մասնակցությունը Գավգամելայի ճակատամարտին հաստատվում է հունական և հռոմեական պատմական աղբյուրներով: Արրիանի և Կուրտիուս Ռուֆուսի տեղեկություններով, պարսից զորքերի հետ միասին, Գավգամելայի ճակատամարտում հայերը կռվել են Ալեքսանդր Մակեդոնացու դեմ: Կուրտիուսի տվյալներով, այդ ճակատամարտին մասնակցել են հայկական 40000 հետևակ

¹ «Անմահ» են կոչվել այդ զորքերը, որովհետև վիրավորվելու կամ սպանվելու դեպքում

նրանց շարքերը անմիջապես լրացվել են նոր, թարմ ուժերով և պարսից թագավորի այդ հատուկ զորքի թիվը միշտ էլ եղել է անփոփոխ:

և 7000 հեծելազոր, նույն Կուրտիուս Ռուֆուսի վկայությամբ, պարսկական զորքերի մարտական կարգերի աջ թևում գտնվել են Մեծ Հայքի, իսկ ձախ թևում՝ Փոքր Հայքի զորքերը¹:

Տեղեկություն ստանալով, որ Ալեքսանդր Մակեդոնացին Տիրոսից շարժվում է Տապսակ (331 թ. սկզբին մ.թ.ա.), Դարեհը 3000 հեծելազոր և հունական 3000 վարձկան հետևակ իր զորավար Մագեայի հրամանատարությամբ ուղարկում է արգելելու մակեդոնացիների զորքերին անցնելու Եփրատ գետը, իսկ ինքը՝ Դարեհը, իր զորքերի գլխավոր ուժերով, ինչպես նշեցինք վերևում, բանակում է Տիգրիս գետի ձախ ափին, Գավգամելա գյուղի մոտ, որը գտնվել է Ասորիքի քաղաք Արբելայի (այժմ՝ Էրբել, Իրաք) հարավում:

Տապսակի մոտ պարտության մատնելով պարսից առաջապահ զորքերին, գետանցելով Եփրատը, չորս օրվա երթից հետո Ալեքսանդր Մակեդոնացին հասնում է Գավգամելա և կառուցում է իր զորքերի մարտական կարգը հետևյալ կերպ. կենտրոնում դասավորում է ծանր հետևակի փաղանգը (հոպլիտներ), իր զորքերի աջ թևում դնում է մակեդոնական ութ «իլա»² և հեծելազորը՝ Փիլոտի գլխավորությամբ, ձախ թևում շարում է հունական հետևակը՝ Պարմենիոնի հրամանատարությամբ, նրանից ձախ՝ հունական և թեսալիական հեծելազորը: Մարտական շարքերի առջևում և թևերում գտնվել են թեթև զինված հետևակը և թեթև հեծելազորը: Թիկունքը և թևերը ապահովելու համար Ալեքսանդրը երկրորդ գծի վրա շարում է 8200 գիպասիստներ: Ալեքսանդր Մակեդոնացու զորքերում հաշվվում էր 50000-60000 մարդ, որոնցից երկու փաղանգը ծանր հետևակ՝ մոտ 30000 մարդ, թեթև հետևակ՝ մոտ 10000 մարդ, հեծելազոր՝ 7 հազար մարդ և անկազմակերպ զորք՝ մոտ 10-13 հազար մարդ³:

¹ Հ. Մանանդյան, Քննական տեսություն... հատ. Ա, էջ 91:

² Հին հունական հետևակազորի մարտական շարքը կոչվում էր փաղանգ, ունեցել է 16-18 հազար ռազմիկ, 8, 10, 12 նույնիսկ 24 մարտական տողան, մեկ «իլա»-ն ուներ 64 հեծյալ:

³ E. A. Разин, История военного искусства, том I, стр. 231.

Պարսից զորքերը թվով զգալիորեն գերակշռել են հունական զորքերին: Պարսկական բանակն ուներ 60-80 հազար մարդ հետևակ, 12000 հեծելազոր, 100 մարտական սայլակ և 15 մարտական փիղ¹:

Մեպտեմբերի 29-ին, ընդհուպ մոտենալով պարսից զորքերի դասավորման տեղին, երեկոյան, իր զորքերի հրամանատարների հետ միասին, Ալեքսանդր Մակեդոնացին մանրագնին հետախուզում է ռազմադաշտը, պարսիկների դասավորությունը և կազմում է մարտի պլանը: Մոտենալով թշնամուն, Ալեքսանդրը ծանր հետևակի փաղանգին հրամայում է առաջ շարժվել, որպեսզի մակեդոնացիների աջ թևը հավասարվի Դարեհի զորքերի ձախ թևին՝ թշնամու այդ թևի վրա հարվածը

կենտրոնացնելու նպատակով: Կռահելով մակեդոնացիների մտադրությունը, այն է՝ գրավել պարսից զորքերի ձախ թևի բարձունքները, Դարեհը սկզբից երկարաձգում է ձախ թևը դեպի ձախ, ապա հրամայում է բակտրիական, սկյութական և Փոքր Հայքի հեծելազորին հարձակվել մակեդոնացիների աջ թևի վրա: Հեծելազորի այդ գրոհը ետ է մղվում, իսկ հեծելազորը քայքայվում է: Այն ժամանակ Դարեհ III-ը քայքայված հեծելազորին օգնության է ուղարկում մարտական կառքերը՝ կողքերը դանակներով: Աղեղնաձիգների ուժգին նետաձգության հետևանքով պարսից մարտական կարգերը կազմալուծվում են և ջախջախվում²:

Դարեհը, այդ տեսնելով, շարժում է իր ամբողջ զորքը: Պարսից աջ թևի և կենտրոնի զորքերի մարտական շարքերի միջև առաջանում է ճեղքվածք: Օգտվելով դրանից, իր հեծելազորի գլուխն անցած Ալեքսանդր Մակեդոնացին սրընթաց նետվում է այդ ազատ ճեղքվածքի մեջ, ետ է մղում, ապա ջախջախում և հետապնդում պարսից ձախ թևը: Հարվածելով ձախ թևին և թիկունքին՝ Ալեքսանդրը խառնաշփոթություն է ստեղծում պարսկական զորքերում: Դարեհը դիմում է փախուստի: Նրա հետ փախչում են նաև մարտակարգերի կենտրոնի զորքերը:

¹ Նույն տեղը:

² Նույն տեղը, էջ 231—232:

Մարտի մեջ են մտնում պարսից աջ թևի հայկական և Կապադովկիայի հեծելազորները: Օգտվելով մակեդոնացիների կենտրոնի և ձախ թևի միջև առաջացած տարածությունից՝ նրանք նետվում են այնտեղ, մխրճվում մակեդոնացիների բանակատեղը, ջախջախում թրակիացիների հետևակին, ազատում են պարսիկ գերիներին և ավարի են մատնում ճամբարը: Մակեդոնացիների ձախ թևի զորքերը, որոնց հրամանատարն էր հմուտ զորավար Պարմինիոնը, քայքայվում են: Պարմինիոնը տեղեկացնում է Ալեքսանդր Մակեդոնացուն իր զորքերին սպառնացող մահացու վտանգի մասին և օգնություն խնդրում: Ալեքսանդր Մակեդոնացին, որը դեռ հետապնդում էր պարսից ջախջախված ձախ թևի և կենտրոնի զորքերը, անմիջապես շրջում է իր հեծելազորը պարսից զորքերի աջ թևի՝ այսինքն հայկական և կապադովկիական հեծելազորների դեմ, դուրս գալով նրանց թիկունքը: Մրանք այդ ժամանակ իմանալով Դարեհ III-ի պարտության ու փախուստի և Ալեքսանդր Մակեդոնացու հեծելազորի իրենց թիկունքում երևալը՝ նույնպես փախուստի են դիմում:

Եվ այսպես, պարսիկները փախչում են ամբողջ ճակատով: Ալեքսանդր Մակեդոնացին անձամբ կազմակերպում է հետապնդումը և հաջորդ օրվա առավոտյան գրավում է Արբելան:

Այդպիսով, Գավգամելայի ճակատամարտում պարսից զորքերի աջ և ձախ թևերում, Ալեքսանդր Մակեդոնացու զորքերի դեմ, արիաբար մարտնչել են պարսից դաշնակից Մեծ Հայքի և Փոքր Հայքի, սկյութացիների և մյուս ժողովուրդների ու ցեղերի զորքերը: Անկայունություն են հանդես բերում միմիայն կենտրոնի՝ գլխավորապես Դարեհ III-ի հրամանատարության տակ գտնվող պարսիկներից կազմված զորքերը, որոնց փախուստը սկզբնավորում է ընդհանուր պարտությունը:

*ԱՐՏԱՇԵՍ I-Ի ԵՎ ՆՐԱ ՀԵՏՆՈՐԴՆԵՐԻ ՊԱՏԵՐԱԶՄՆԵՐԸ ՀԱՅԿԱԿԱՆ
ԻՇԽԱՆՈՒԹՅՈՒՆՆԵՐԻ ՄԻԱՑՄԱՆ ԵՎ ԿԵՆՏՐՈՆԱՅՎԱԾ
ՊԵՏՈՒԹՅՈՒՆ ՍՏԵՂԾԵԼՈՒ ՀԱՄԱՐ*

1. ՊԱՅՔԱՐ ՀԱՅԿԱԿԱՆ ՀՈՂԵՐԻ ՄԻԱՑՄԱՆ ՀԱՄԱՐ

Դեռևս Արտաշես I-ից առաջ հասունացել էր միասնական պետության ներքո հայկական մանր իշխանությունները միավորելու գաղափարը, իսկ այն իրագործվեց Արտաշես I-ի գահակալության ժամանակ (189—160):

Հայկական հողերի միավորման գործում Արտաշես I-ը հարկադրված եղավ հաղթահարել ոչ միայն Սելևկյան և Պարսից պետությունների, այլև ներքին կենտրոնախույս ուժերը:

Սկզբնաղբյուրներից երևում է, որ Արտաշեսը, ամենից առաջ, միավորել է Հայաստանի ծայրամասերից հարևան պետությունների խլած մարզերը: Այդ մասին վկայում է Ստրաբոնը¹:

Արտաշեսի այդ գործողությունները չէին կարող պատերազմ չառաջացնել հարևանների և Հայաստանի միջև: Դժբախտաբար, այդ պատերազմների մասին մեզ չեն հասել պատմական հավաստի տվյալներ: Միայն Խորենացու մոտ հիշատակություն կա Այրարատյան թագավոր Երվանդի դեմ վարած պատերազմի մասին: Ըստ այդ հիշատակության, երբ Երվանդը տեղեկություն է ստանում, որ Արտաշեսը ցանկա-

¹ Ст' u Страбон, География, кн. XI, гл. 14, стр. 539.

նում է արշավել իր թագավորության վրա, իր և դաշնակից պետությունների զորքերը հավաքում է Երվանդաշատի հյուսիսային հեռու մատույցների մոտ և բանակ դնում Արտաշեսի զորքերի դիմաց¹:

Ըստ Խորենացու նկարագրության, Արտաշեսի և Երվանդի զորքերի միջև եղած ճակատամարտը եղել է հետևյալ կերպ: Լսելով որ Արտաշեսը իր զորքերը դասավորել է Արագած լեռան լանջերին, Երվանդը հավաքում է իր զորքերը, որոնք գտնվում էին 300 ասպարեզ (մոտ 55-60 կիլոմետր) հեռու, Երվանդաշատի հյուսիսում, Ախուրյանի առափնյա ճամբարում, և կենտրոնացնում է մայրաքաղաքի ոչ հեռու մատույցներում, Արտաշեսի զորքերի ճամբարի դեմ:

Այն ժամանակ Արտաշեսը և նրա զորքերի հրամանատար Սմբատ Բյուրատյանը կառուցում են իրենց զորքերի մարտակարգերը: Երբ զորքերը պատրաստ էին մարտի, Սմբատը «հրամայեց պղնձե փողերը հնչեցնել և իր զորքի ճակատն առաջ շարժելով

սլացավ, ինչպես արծիվը՝ կաքավների երամի վրա»։ Մարտը սկսվում է։ Զորավար Արգամը և Երվանդի զորքերի մարտակարգերի աջ ու ձախ թևերի նախարարները իրենց զորքերի հետ անցնում են Արտաշեսի կողմը։ Չնայած կատաղի դիմադրությանը, Երվանդի զորքերը այդտեղ պարտություն են կրում և նահանջում։

Երվանդը, լուր ստանալով, որ Արտաշեսը և Սմբատը պարսից օժանդակ զորքերով շարժվում են դեպի իր ճամբարը, իր ամբողջ բանակով գնում է դեպի Երվանդաշատ այն պաշտպանելու նպատակով։ Սակայն, նկատելով Արտաշեսի զորքերի բանակատեղը, Երվանդը դասավորում է իր զորքերի մարտական կարգերը ամառային ճամբարից շուրջ 10 կիլոմետր հարավ, Ալաջա լեռան հարավային ստորոտներում, Արտաշեսի զորքերի բանակատեղի դիմաց։ Երվանդի զորքերի այդ դասավորումը եղել է Երվանդաշատից 35-40 կիլոմետր հեռու։ Ճակատամարտի ընթացքում, նեղվելով Արտաշեսի բանակի հարվածներից, Երվանդի զորքերը, հավանորեն, կոպով ետ են քաշվել և հետո փախուստի դիմել

¹ Մովսես Խորենացի, Պատմություն Հայոց, էջ 200—201։

կրճատելով ճակատամարտի վայրի և Երվանդաշատի միջև եղած տարածությունը 12—15 կիլոմետրով։ Ճակատամարտից փախած Երվանդի զորքերի տեղից մինչև Երվանդաշատ մնացած պետք է լինի 23-25 կիլոմետր, որն Արտաշեսը իր պահապան հեծյալներով անցել է ճակատամարտի երկրորդ օրվա առաջին կեսին, իսկ հետևակը՝ նույն օրվա երկրորդ կեսին։ Այդպիսով, Երվանդի և Արտաշեսի զորքերի միջև այդ ճակատամարտի տեղը պետք է համարել այժմյան Անիպեմզայի, Կարակալայի և Տեկորի միջև գտնվող և Տեկորի սարահարթ կոչվող տեղանքը։

Երվանդ թագավորի զորաբանակի մարտական կարգերի կենտրոնում, ինչպես երևում է, առջևից դասավորվել է հեծելազորը, նրա հետևից, Արգամ Մուրացանի գլխավորությամբ, հետևակը, որը ճակատամարտից առաջ անցնում է Արտաշեսի կողմը։ Աջ և ձախ թևերում դասավորվել են նախարարների զորքերը, որոնք ճակատամարտն սկսելուց անմիջապես հետո նույնպես անցել են Արտաշեսի կողմը։ Մարտական կարգերի երկրորդ գծում դասավորվել են Երվանդի դաշնակիցների զորքերը։ Մարտական կարգերի թիկունքում կանգնած են եղել Երվանդի թագավորական պահապան հեծելազորը և մյուս զորքերը։

Արտաշեսի զորաբանակի կենտրոնում առջևից շարվել է Սմբատի հեծելազորը, այնուհետև, երկրորդ գծի վրա, հետևակի հիմնական ուժերը՝ Արտաշեսի գլխավորությամբ։ Աջ և ձախ թևերում շարվել են Արտաշեսի կողմն անցած նախարարների զորքերը։ Աջ և ձախ թևերի պաշտպանության համար դասավորվել է արքայական թիկնապահ և նախարարների հեծելազորը։ Պարտություն կրելով, Երվանդը նահանջում է դեպի Երվանդաշատ։

Հետապնդելով Երվանդի փախչող զորքերին, զորավար Սմբատ Բյուրատյանի հեծելազորը նույն գիշեր հասնում է Երվանդաշատ բերդին։ Հանդիպելով Երվանդի և նրա դաշնակիցների զորքերի ուժեղ դիմադրությանը, Սմբատը իր հեծելազորի

ջոկատներով կազմակերպում է քաղաքի պաշարումը, բերդի դարբասների հսկողությունը և սպա-

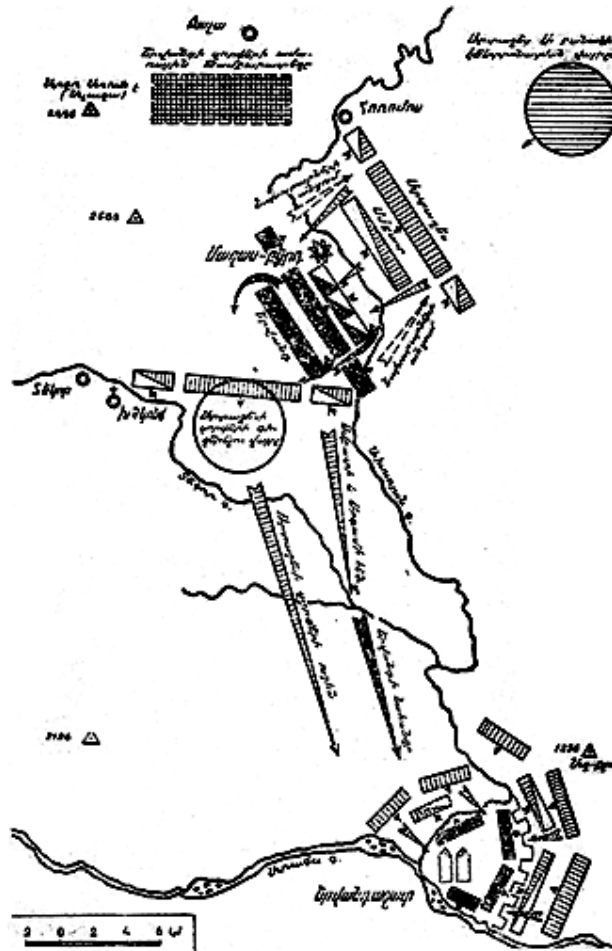

Երվանդաշատի ճակատամարտը 190 թ. (մ.թ.ա.)

սում է Արտաշեսի հրամանատարությամբ գործող հիմնական զորքերի մոտենալուն:

Հաջորդ օրն առավոտյան Արտաշեսը զորքերով գնում է Երվանդաշատ և ճակատամարտի երկրորդ օրվա կեսին հասնում է Երվանդի դաստակերտին, որը, ամենայն հավանականությամբ, գտնվել է Ժամանակակից Հոկտեմբերյանի շրջանի Խերբեկլու գյուղի շրջակայքում:

Արտաշեսի մարտիկներն սկսում են համառ և ուժգին մարտերը բերդաքաղաքի պարիսպների պաշտպան՝ Երվանդի զորքերի դեմ: Բայց բերդում գտնվող ժողովուրդը անձնատուր է լինում և բաց է անում դարբասը: Բերդը ներխուժած Արտաշեսի ռազմիկներից մեկը սրի հարվածով ճեղքում է Երվանդի գլուխը և սպանում նրան: Բերդի կայագորը անձնատուր է լինում և Երվանդաշատ միջնաբերդն ընկնում է Արտաշեսի ձեռքը:

Արտաշեսը մեծապես հոգ է տարել կազմակերպելու երկրի պաշտպանությունը: Հայաստանի պաշտպանության և զորքերի ղեկավարման գործը կարգավորելու նպատակով նա երկիրը բաժանել է չորս ռազմավարական շրջանների:

Մովսես Խորենացին հաղորդում է, որ երկրի վարչա-տնտեսական կարգը կանոնավորելու հետ միասին, Արտաշեսը «Զորքի իշխանությունն էլ չորս մասի է բաժանում, արևելյան կողմի գորքը թողնում է Արտավազդին, Արևմտյանը տալիս է Տիգրանին, հարավայինը վստահում է Սմբատին, իսկ Հյուսիսայինը՝ Ջարեհին...»¹:

Արտաշես I-ի առաջ խնդիր է ծագում ընտրել հայոց միացյալ պետության կենտրոնի տեղը, որն իր տնտեսական, կուլտուրական և առևտրի զարգացմամբ ունենա միջազգային նշանակություն և որ նրա միջով անցնեն ռազմական նշանակություն ունեցող ուղիները:

«Արտաշեսը գնում է այն տեղը, որտեղ Արաքսը և Մեծամորը խառնվում են,— գրում է Մովսես Խորենացին,— և այնտեղ բլուրին հավանելով, քաղաք է շինում և իր անունով կոչում է Արտաշատ»²:

¹ Մովսես Խորենացի, Պատմություն Հայոց, էջ 211:

² Նույն տեղը, էջ 205:

Պլուտարքոսը գրում է, որ Արտաշատ քաղաքը կառուցվել է Հայաստանում ապաստան գտած Կարթագենի զորավար Հաննիբալի խորհրդով¹:

Նոր մայրաքաղաք Արտաշատը կառուցվել է 180—160 թթ. (մ.թ.ա.): Նրա բերդի ամուր պարիսպներին և անմատչելի միջնաբերդին զարնվելով, իրենց գլուխներն են ջարդել շատ հզոր պետությունների լավագույն զորավարներ: Նա մեծ և վճռական դեր է խաղացել երկրի պաշտպանությունը կազմակերպելու գործում:

Խոսելով Արտաշես I-ի մասին, որպես քաղաքական և ռազմական գործչի, կարելի է նշել հետևյալը.

1. Արտաշես I-ը եղել է Առաջավոր Ասիայի քաղաքական աչքի ընկնող դեմքերից մեկը: Այդ հաստատվում է նրանով, որ Պոնտոսի, Փոքր Հայքի, Կապադովկիայի և Պափլագոնիայի միջև 179 թ. (մ.թ.ա.) խաղաղության պայմանագիր կնքելուն այդ պետությունների հրավերով գործունյա մասնակցություն է ունեցել Մեծ Հայքի թագավոր Արտաշես I-ը:

2. Արտաշեսը պատմական Մեծ Հայքի թագավոր եղած ժամանակ (189-160 թթ.) կարողացել է միավորել հայկական հողերը և ստեղծել կենտրոնացված պետություն: Հյուրըմանը ենթադրում է, որ Արտաշեսի և Ջարեհի ժամանակ այս եփրատյան ընդարձակված Հայաստանը, հավանորեն, իր մեջ ընդգրկում էր Փայտակարանը, Մյունիքը, Վասպուրականը, Սյրարատը, Գուգարքը, Տայքը, Բարձր Հայքը, Տուրուբերանը, Աղձնիքը, Մոկքը, Կորձեքը, Ուտիքը և Արցախը²:

3. Արտաշեսը հայոց թագավորներից առաջինն էր, որ բաժանել է երկիրը ռազմական չորս շրջանների, նշանակել է այդ շրջաններում զինվորական պետեր՝ բդեշխներ, դասավորել է զորքերը սահմանները պահպանելու արտաքին հարձակումներից, որով ապահովել է երկրի ճկուն պաշտպանությունը:

¹ Плутарх, Сравнительные жизнеописания, т V, «Кимон и Лукулл», СПб, 1892, стр. 86.

² Տե՛ս Հ. Մանանդյան, Քննական տեսություն..., հատ. Ա, էջ 116-118:

Արտաշեսը հմտորեն գործադրել է մարտական գործողությունների գլխավոր ուղղությամբ զորքերի հիմնական ուժերը կենտրոնացնելու տակտիկական՝ մարտի հաջողությունները և կարճատևությունը ապահովելու նպատակով: Ինչպես վկայում են պատմական աղբյուրները, Արտաշեսի ժամանակ քսանհինգ տարվա ընթացքում մղված բոլոր պատերազմներում հայկական բանակը պարտվել է միայն 166 թ. Անտիոքոս IV Եպիֆանի դեմ մղած ճակատամարտում: Այդ բացատրվում է նրանով, որ Արտաշեսը հմտորեն կազմակերպել է զորքերի մարտական գործողությունները, վարպետորեն օգտագործել է տեղանքը՝ ճակատամարտը կազմակերպելու համար, և կարողացել է ժամանակին համախմբել քաղաքական ու ռազմական ուժերը:

2. ՏԻԳՐԱՆ II-Ի ՊԱՅՔԱՐԸ ՀԱՅԿԱԿԱՆ ՀԶՈՐ ՊԵՏՈՒԹՅՈՒՆ ՍՏԵՂԾԵԼՈՒ ՀԱՄԱՐ

Տիգրան II-ը, ինչպես հայտնի է, Պարթևստանի գերությունից ազատվելուց և հայրենիք վերադառնալուց հետո 95թ. (մ.թ.ա.) թագադրվել է պատմական Հայաստանի Ադձնիքի այժմյան Ֆարկին քաղաքում և գահակալել է մինչև 55թ. (մ.թ.ա.):

Գահ բարձրանալուց հետո Տիգրան II-ը 94թ. (մ.թ.ա.) Մեծ Հայքին է միացնում Ծոփքը:

Տիգրան II-ի ռազմական գործողությունների առաջին շրջանն ընթացել է նրա համար միջազգային քաղաքական բարենպաստ պայմաններում: Դրանցից կարելի է թվարկել հետևյալները.

Առաջին, ստրուկների կատաղի պայքարը Հռոմի իշխանության դեմ, միաժամանակ, հռոմեական տիրապետության տակ գտնվող ժողովուրդների՝ Բյութանիայի, Կապադովկիայի, Պափլագոնիայի, Գալատիայի և մյուսների ընդվզումները Հռոմին ստիպեցին թեկուզ ժամանակավորապես հրաժարվել Արևելքում ակտիվ գործողություններից:

Երկրորդ. քսան տարվա ընթացքում (115 թ. մինչև 95 թ. մ. թ. ա.) Սելևկյան պետության ներսում գահակալական կռիվներ էին տեղի ունենում, որի հետևանքով ծայր աստիճան թուլացել էր նաև և ի վիճակի չէր դիմելու ռազմական ակտիվ գործողությունների:

Երրորդ. պարթևական Միհրդատ II-ի թագավորման վերջում խռովությունները սասանել էին այդ երկրի հզորությունը: Պարթև ազնվատոհմիկների ապստամբությունը և Օրոդ թագավորի եղբոր միանալը նրանց՝ Միհրդատի

տապալման և մահապատժի ենթարկելու պատճառ դարձան, որն ավելի վատթարացրեց պարթևական պետության դրությունը:

Օգտվելով ստեղծված միջազգային այս իրադրությունից և Պարթևստանի ներքին խռովություններից, Տիգրան II-ը դաշն կնքեց Պոնտոսի թագավոր Միհրդատի հետ և սկսեց իր հաղթական արշավանքները մրցակից պարթևական Արշակունիների դեմ:

Ամենից առաջ, Տիգրանը իսկեզերությունից ազատվելու համար պարթևներին զիջած յոթանասուն հովուտները և Մեծ Աղբակը: Այնուհետև Տիգրանը արշավեց Ադիաբենի վրա, որտեղ ավերեց Նինվեն և Արբելան: Հնագանդեցնելով Ատրպատականը, Մարաստանը և Ադիաբենը, Տիգրանը շարժվեց դեպի պարթևական Արշակունիների ամառային գահանիստը՝ Եկբատան¹:

Պարթևները ստիպված եղան զիջել Տիգրանին ամբողջ Միջագետքն ու նրա մեջ մտնող մարզերը՝ Միգդոնիան, Օսրոենը, և Տիգրանի հետ, իրենց համար աննպաստ, դաշինք կնքեցին²:

Հայ-պարթևական պատերազմները ընթացել են 89 թ. մինչև 70 թ. (մ.թ.ա.): Զբաղված լինելով այդ պատերազմներով, Տիգրանը չի կարողացել մասնակցել Պոնտոսի թագավոր Միհրդատ Եվպատորի և Հռոմի միջև մղված կռիվներին, մանավանդ որ չի ունեցել դաշնագրային ոչ մի պարտավորություն:

Մոտավորապես 84-83 թվականներից Տիգրանը իր հա-

¹ Տե՛ս Հ. Մանանդյան, Տիգրան երկրորդը և Հռոմը, Երևան, 1940, էջ 48—49:

² Նույն տեղը:

յացքը ուղղեց դեպի Սիրիա: Յուստինի վկայությամբ, սիրիական թագավորական ընտանիքում եղած թշնամությունն ու ներքին կռիվները ստիպել են սիրիական ժողովրդին իրենց երկրի համար կառավարիչ հրավիրել դրսից: Դա եղել է Տիգրան II-ը, որը «հրավիրված լինելով սիրիական գահին, տասնյոթ տարվա ընթացքում կառավարել է կատարելապես անխռով: Պատերազմներով նա չէր անհանգստացնում ուրիշներին, և նրան ոչ ոք չի անհանգստացրել, այնպես որ նա էլ կովելու կարիք չի ունեցել»¹:

Այսպիսով, օգտվելով ստեղծված միջազգային կացությունից, Տիգրան II-ը քսանհինգ տարում (95—70 թթ. մ. թ. ա.) ընդլայնել է իր երկիրը Սև ծովից և Քուռ գետից մինչև Միջերկրական ծովը և Եգիպտոսի սահմանները, Մարաստանից մինչև Կիլիկիա և Կապադովկիա: Բնական է, որ այդպիսի լայնածավալ պետություն կառավարելու և պաշտպանելու համար պահանջվել է հսկայական ռազմական ուժ, որը կլանել է վիթխարի նյութական միջոցներ ու մարդկային ուժ:

Հայաստանի միայն բնակչության աճով և տնտեսության զարգացմամբ չի կարելի բացատրել այդ երկրի ասիական հզոր պետության վերածվելու փաստը: Նպաստավոր այս պայմաններում հարկավոր էր լինե՞ր դեկավար մեկը, որը, օժտված լինելով

կազմակերպչական և վարչական ընդունակություններով, խորապես գիտենար նաև ժամանակի ռազմական արվեստը: Այդպիսին է եղել Տիգրանը, որը քսանհինգ տարվա ընթացքում իր երկիրը դարձրել է Առաջավոր Ասիայի լայնածավալ և հզոր պետություններից մեկը:

Բայց Տիգրան II-ի այդ լայնածավալ պետությունը խայտաբղետ խառնուրդ էր տարբեր ցեղերի, լեզուների և կուլտուրաների՝ հասարակական տարբեր սոցիալ-տնտեսական կացութաձևերով: Տիգրան II-ի միասնական, բայց խայտաբղետ պետությունը չէր կարող լինել համախմբված, միաձույլ, կայուն և ամուր պետություն: Հավանորեն այդ է

¹ Юстин, Эпитама сочинения Помпея Трога, ВДИ, 1954, N 2. стр. 224.

պատճառը, որ Տիգրանը այդպես վճռականորեն ձեռնամուխ եղավ իր բանակը վերակազմելուն՝ հագեցնելով նրան նոր զենքերով, լայնորեն գործադրելով հելլենիստական քաղաքների և նրանց պաշտպանության համար մեծ նշանակություն ունեցող բերդաքաղաքներ կառուցելու եղանակը: Այդպիսի քաղաքներից էր Տիգրանակերտը:

Տիգրան II-ի հիմնադրած Տիգրանակերտ քաղաքը (ժամանակակից Ֆարկինը), որը գտնվել է «արքայական ճանապարհի» վրա, հեշտացրել է Միջագետքի, Արևելքի և Արևմուտքի երկրների կապը: Տիգրանակերտը ռազմա-ստրատեգիական նշանակություն ունեցող երեք կարևոր ճանապարհների հանգույցի վրա էր.

ա) Տիգրանակերտ-Պարսկաստան «արքայական ճանապարհ»,

բ) Տիգրանակերտ-Արտաշատ,

գ) Տիգրանակերտ-Արածանիի հովիտ: Այս վերջինն ունեցել է ռազմագիտական բացառիկ նշանակություն:

Տիգրանակերտը կառուցված է եղել բարձր վայրում: Երեք կողմից հյուսիս-արևելքից, հյուսիսից և հյուսիս-արևմուտքից Տիգրանակերտը պաշտպանել են ժամանակակից Իլիջայի լեռները, իսկ հարավից՝ խոր կիրճը և Նիկեփորիոն գետափի անմատչելի, բարձր և ուղղաձիգ ժայռերը, որոնք ստեղծել են շրջապատող տեղանքի վրա իշխող դրություն: Տիգրանակերտը շրջապատված է եղել 50 կանգուն (20 մետր) բարձրություն ունեցող պարիսպներով, որոնց լայնությունն այնքան մեծ է եղել, որ տեղավորել են պահեստները, ախոռները, և ծառայնլ են աշտարակների կայազորների տեղաշարժերի ուղի: Քաղաքի կենտրոնում կառուցված է եղել բերդը՝ իր բարձր աշտարակներով ու հրապարակներով: Տիգրանակերտում, ինչպես երևում է, եղել են զենքեր արտադրելու բազմաթիվ արհեստանոցներ: Այդ արհեստանոցների շնորհիվ գորքերը սպառազինվել են լավ որակի և բավականաչափ նոր զենքերով: Այդ բոլորը նպաստել են Տիգրանակերտի բերդի անմատչելիությանը: Հենց դրանով է բացատրվում, որ երբ հռոմեական զորավար Լուկուլլոսը շրջապատեց Տիգրանակերտի միջնաբերդը, ապա վեց ամիս բոլոր կործանարար տեխնիկական և

կենդանի ուժերը գործադրելով չկարողացավ հաղթահարել բերդի փոքրիկ կայազորի դիմադրությունը:

Տիգրան II-ի գերիշխանությունը ճանաչող պետությունները պարտավոր են եղել վճարել որոշակի հարկ և պատերազմի դեպքում օժանդակ գորք տրամադրել նրան:

Տիգրան II-ը սահմանել է գորքեր կառավարելու հետևյալ կարգը. նա երկիրը բաժանել է 120 ստրատեգիայի, որոնցից յուրաքանչյուրի ռազմական պետը՝ ստրատեգը, ղեկավարել է իր մարզի կամ շրջանի ռազմական ուժերը: Ստրատեգները պարտավոր էին խաղաղ ժամանակ տալ սահմանված տուրքը, իսկ պատերազմի ժամանակ, թագավորի առաջին իսկ կոչին, իրենց գլխավորությամբ, կազմակերպված, վարժեցրած և զինված հետևակի ու հեծելազորի ջոկատներով ներկայանալ թագավորին: Պատերազմի ժամանակ ներկայացվող գորքի թիվը ամեն մի ստրատեգիայի կամ նախարարության համար որոշվել է առանձին՝ հաշվի առնելով տվյալ ստրատեգիայի բնակչության քանակը:

Տիգրանի գորքերը կազմված են եղել հետևակից, հեծելազորից և սակրավորների ջոկատներից:

Հետևակը բաժանվել է գնդերի, ջոկատների, հարյուրյակների և հիսնյակների: Մինևոյն ժամանակ, հետևակը բաժանվել է թեթև և ծանր գնդերի՝ ըստ սպառազինման: Հետևակը զինված է եղել աղեղներով, նիզակներով, սրերով և վահաններով:

Տիգրանի գորքերում հատուկ նշանակություն է ունեցել հեծելազորը, որի կազմում եղել են թեթև և զրահավոր գնդեր: Հեծելազորը նույնպես բաժանվել է ըստ գնդերի, ջոկատների, հարյուրյակների և հիսնյակների: Հեծելազորը զինված է եղել երկար նիզակներով, աղեղներով, սրերով և զրահներով: Ըստ երևույթին, զրահավոր հեծյալ գնդերը մարտում ստացել են հատուկ առաջադրանքներ և գործել են ճակատամարտի ավելի վտանգավոր հատվածներում:

Տիգրանի բանակը ունեցել է և սակրավորների ջոկատներ, որոնք զինված են եղել ռազմախրամատային բահերով, կացիններով կամ տապարներով և այլ գործիքներով: Սակրավոր ջոկատները պարտավոր էին գորքերի համար անց-

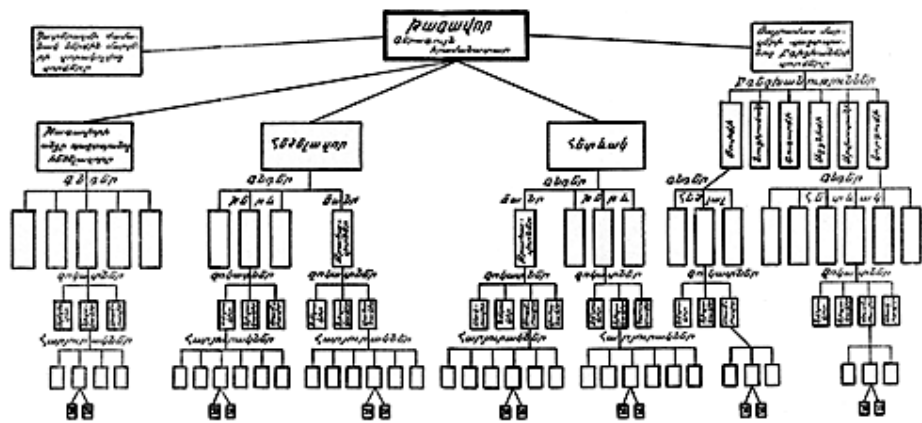

Հայոց գորքերի կառուցվածքը Տիգրան II-ի ժամանակ

կացնել ճանապարհներ, կառուցել կամուրջներ, սարքել բանակատեղեր, խարավանդներ, խրամատներ և այլն: Վերջապես, գորքերի հետևից գնում էր հսկայական գումակը՝ սննդամթերքներով, զենքերի պաշարով, ճամբարի պարագաներով ջորիների, եզների, ձիերի և այլ կենդանիների վրա բարձած:

Տիգրանի գորքի բնդհանուր թիվը եղել է մոտ 70—80 հազար մարդ, երբեմն էլ հասել է մինչև հարյուր հազարի:

Ձորքերի կորիզը կազմել են գյուղացիները, շինականները, և քաղաքային բնակչությունը: Պատերազմի ժամանակ ներգրավվել են նաև նվաճված երկրների գորքերը:

Ձորքերի գրոհը սկսվում էր խոշոր դափեր ու թմբուկներ խփելով, ծածանվում էին ոսկեհուռ դրոշակներ և գորքերը վայրագ աղմուկ-աղաղակ էին բարձրացնում:

Գնդերի ջոկատները և հարյուրյակների պետերը, ինչպես և անվանի նախարարներն ու ազնվականները ունեին ավելի կատարելագործված և ավելի ճոխ զարդարված զենքեր ու հարուստ զգեստներ: Ազնվականները սովորություն են ունեցել ոսկեզօծել կամ նույնիսկ թանկագին քարերով զարդարել իրենց զենքերը:

Արքունիքն ունեցել է մշտական բանակ, որի հիմնական մարտական կորիզն է կազմել հեծելագորը: Հեծելագորը բաժանվել է պահապան գնդերի, խնդիր ունենալով պաշտպանելու միայն բերդերն ու ամրոցները, որոնք Հայաստանում բավականին շատ էին և որոնցում պահվում էին թագավորական գանձերը: Մշտական գորքեր եղել են նաև Հայաստանի սահմանամերձ մարզերում՝ Ծոփքում, Աղձնիքում, Արվաստանում, Կորդուքում, Նուշիրականում և Գուգարքում: Անհրաժեշտության դեպքում, այսինքն՝ պատերազմի ժամանակ, այդ գորքերը համալրվել են:

Ի դեպ, Սալյուստոսն իր «Պատմության պատառիկներ» աշխատության մեջ («Հայկական պատերազմը» գլխում) հայտնում է պատերազմում հրդեհ առաջացնելու գործադրվող միջոցների մասին՝ նավթ, մայրի ծառի ընկույզի յուղ և այլն:

Վերոհիշյալ գրքի մեկնաբանություններում Ս. Լ. Ուտչենկոն պնդում է, որ այդ վերաբերում է Տիգրանակերտի պաշարմանը, «...երբ նավթի այրվող ջահերով վառում էին հակառակորդի պաշարողական միջոցները»¹:

Խոսելով Տիգրանի գորքերի մարտական կարգերի մասին, նույն աշխատության մեջ Գայոս Սալյուստոսը հաղորդում է, որ «...ուղևորվում էին հեծյալները երկաթյա զրահներով... Ձիերի վրա եղել են նույնպիսի (թամբատակներ), որովհետև քաթանի վրա նրանք կարել էին երկաթյա թիթեղիկներ, ձկան թեփուկների նման... նրանց առաջից գնացել են երկաթե զրահ հագած հեծյալները»²:

3. ԼՈՒԿՈՒԼԼՈՍԻ ԱՐՇԱՎԱՆՔԸ ՀԱՅԱՍՏԱՆ

Հայոց թագավորի կողմից Սիրիան և Կիլիկիան գրավելու փաստը և Հայաստանի սահմանները Փոքր Ասիայի սահմաններին մերձենալը հռոմեացիք համարեցին իրենց իրավունքների ոտնահարում: Բուն Իտալիայում ծագած խռովությունների պատճառով հռոմեացիք ստիպված եղան ժամանակավորապես հաշտվել այդ փաստի հետ և խուլ ու համր մնացին Իսրայելի, Եգիպտոսի, Մելևկյան թագավոր Փիլիպպոս VI-ի դիմումներին, որոնք ռազմական օգնություն էին խնդրում Տիգրանի դեմ:

Երբ Սիրիոյատ Եվպատորը, օգտվելով Հռոմի ներքին խռովություններից, կռիվ հայտարարեց նրան և դիմեց Տիգրան II-ի օգնությանը, վերջինս մերժեց: Այդ մերժումը պետք է բացատրել հետևյալ նկատառումներով.

Առաջին. Տիգրանը մտադիր էր նվաճումներ կատարել ոչ թե Արևմուտքում, այլ Արևելքում, հետևապես նա կարիք չուներ խճճվելու Արևմուտքում Հռոմի դեմ պատերազմի մեջ: Նա ձգտում էր ստեղծել մի պետություն, որը ելք ունենար դեպի Միջերկրական, Սև և Կասպից ծովերը:

¹ С. Л. Утченко, Коментарий к фрагментам истории Гая Салюстий Криспа.

² Г. С. Крипс, Фрагменты истории, ВДИ, 1950, N 1, стр. 309

Երկրորդ, ոչ միայն անհնարին, այլև կործանարար կլիներ Տիգրանի համար, եթե կռիվ սկսեր Հռոմի դեմ այն ժամանակ, երբ դեռ կարգի չէր բերել պետական շինարարությունն իր նվաճած երկրներում և վերջնականապես չէր յուրացրել իր խլած երկրները, որոնցում դեռ կային նրա դեմ ակտիվ գործող խմբակցություններ:

Երրորդ. այդ ժամանակ Տիգրանի ուշադրությունը կենտրոնացած էր երկրի խաղաղ շինարարության կենսագործման և հելլենիստական կուլտուրայի տարածման վրա: Ուստի նա բացառիկ նշանակություն էր տալիս հելլենիստական քաղաքների, այդ թվում այնպիսի խոշոր քաղաքի կառուցմանը, ինչպիսին էր Տիգրանակերտը:

Չորրորդ. դեռ 73 թ. (մ.թ.ա.) Տիգրանը չէր ավարտել իր գործերը Սիրիայում և պատերազմ էր վարում Փյունիկիայում և Եգիպտոսի թագավոր Պտղոմեոսի դեմ: Պատերազմ սկսել Հռոմի դեմ՝ նշանակում էր կռիվ վարել երեք ճակատով, որը, ըստ երևույթին, Տիգրանը համարել է աննպատակահարմար, քանի որ իր երկիրը կարող էր դնել ծանր վիճակի մեջ:

Հինգերորդ. Պարթևական պետությունը հարմար առիթ էր փնտրում Հայաստանի դեմ կռվի դուրս գալու համար: Հռոմի հետ պատերազմ վարել նշանակում էր ստեղծել այդպիսի հարմար առիթ պարթևների համար: Հայաստանի համար այդ նույնպես կլիներ ուժից վեր:

Վեցերորդ. նկատի ունենալով Հռոմի ներքին երկպառակությունները, Տիգրանը հույս ուներ, թե Հռոմի Մենատը չի վավերացնի Հայաստանի դեմ պատերազմ սկսելը, ինչպես որ չէր ենթադրում Լուկուլլոսի նենգ հարձակումը Հայաստանի վրա, հենց այդ

էր պատճառը, որ Տիգրանը ոչ միայն Պոնտոսի թագավոր Միհրդատ Եվպատորի հետ դաշինք չկնքեց Հռոմի դեմ, այլև ամեն կերպ աշխատեց խիստ չեզոքություն պահպանել:

Որ Տիգրանը հետևել է չեզոքության, երևում է նաև Պոնտոսի թագավոր Միհրդատ Եվպատորի պարթևական թագավոր Արշակին գրած նամակից. «...Քանի որ նրա պետությունը չեն շոշափել, Տիգրանը մտադրություն ունի վերջացնել պատերազմը իր տնից հեռու, ռազմական գործում հմուտ իմ զինվորների օգնությամբ...»¹:

Բայց հանգամանքները դասավորվեցին ոչ այնպես, ինչպես մտածել է Տիգրանը:

Հռոմի Սենատի ուղարկած Լուկուլլոս գորավարը Կիզիկոս քաղաքի մոտ պարտության մատնեց Պոնտոսի թագավոր Միհրդատ Եվպատորին և, հետապնդելով նրան, վերջնականապես ջախջախեց պոնտական բանակը: Խուսափելով գերի ընկնելուց, Միհրդատը ապաստանեց Մեծ Հայքի սահմաններում: Նրա փեսան՝ Տիգրանը, կարգադրեց ցույց տալ նրան արքայական մեծարանք, բայց անձամբ չհանդիպեց նրան, պահեց հեռու մարզերի սահմանում և չհրավիրեց իր արքունիքը: Լուկուլլոսի այդ հաղթանակով (72 թ. մ. թ. ա.) Հռոմին ենթարկվեցին ամբողջ Պոնտոսն ու Փոքր Հայքը: Իսկ Տիգրանի դեմ պատերազմ վարելու գործում իրեն արդարացնելու համար Լուկուլլոսը առիթ համարեց Միհրդատի Հայաստանում գտնվելը:

Լուկուլլոսը 71 թ. վերջին Տիգրանի մոտ ուղարկեց Ապպիանոս Կլավդիոսին, պահանջելով իրեն հանձնել Պոնտոսի թագավոր Միհրդատ Եվպատորին: Երբ Ապպիանոս Կլավդիոսը ներկայացրեց Լուկուլլոսի ուղերձը Միհրդատին հանձնելու մասին, Տիգրանը կտրականապես հրաժարվեց:

Լուկուլլոսը դա առիթ ծառայեցրեց Հայաստանի դեմ պատերազմելու համար: 70 թվականին, Սինոպ և Ամիգա քաղաքները գրավելուց հետո, Լուկուլլոսը վերադարձավ Հռոմեական Ասիա և Տիգրանից գաղտնի սկսեց պատերազմ նախապատրաստել Հայաստանի դեմ:

Լուկուլլոսը պատերազմն սկսեց իր սեփական պատասխանատվությամբ, դիմելով այնպիսի խորամանկ միջոցի, ինչպես Տիգրանի նվաճած երկրներում ներքին պառակտումներ կազմակերպելն էր, որին գործոն մասնակցություն ունեցավ Ապպիանոս Կլավդիոսը:

Անցնելով Եփրատ գետը, Լուկուլլոսի զորքերը, ըստ Մանանդյանի ուսումնասիրության, ընթացել են Տոմիսայից

¹ Г. С. Крипе, стр 310.

«թագավորական ճանապարհով», Խարբերդի դաշտավայրով դեպի Արդանա (այժմ Դիարբեքիր): Այդ վայրից մինչև Տիգրանակերտ մնացած է եղել մոտավորապես 150 կիլոմետր: Շուտով իրադրությունը Տիգրան II-ին ստիպել է այլևս չսպասել և

միջոցառումներ ձեռնարկել թշնամուն հակահարված տալու համար: Այդ ժամանակ Տիգրանը իր տրամադրության տակ բավականաչափ գորք չուներ: Անպատրաստ լինելով պատերազմի և հանկարծակիի գալով, նա ստիպված էր քաղաքը մասնակիորեն դատարկել և հեռանալ մի անվտանգ վայր, որտեղից հնարավոր լիներ դիմադրություն պատրաստել: Ժամանակ շահելու և հակառակորդի ուժերը Տիգրանակերտից հեռու մատույցներում կազմալուծելու նպատակով, Տիգրանն իր գորավար Մեհրուժանին (Միտրոբարզանեսին) տրամադրում է երկու հազար մարդուց կազմված հեծելազորի մի ջոկատ և պատվիրում թեկուզ ժամանակավորապես կասեցնել թշնամու շարժումը դեպի Տիգրանակերտ: Մանկայուսին (Մանեճին) հանձնարարում է գլխավորել Տիգրանակերտի միջնաբերդի պաշտպանությունը՝ բերդի զինվորական կայազորով:

Տիգրանակերտում կային բազմաթիվ ստրուկներ, որոնց բերել էր Տիգրանը՝ Կիլիկիան և Կապադովկիայի հելլենիստական քաղաքները նվաճելիս: Մանկայուսի խնդիրն էր՝ պահել Տիգրանակերտը մինչև թագավորական բանակի և դաշնակից Ատրպատականի, Ադվանքի, Իբերիայի օժանդակ գորքերի հասնելը:

Տիգրիս գետի մոտ Լուկուլլոսը իր առաջապահ գորքերը դասավորեց բանակատեղում, սպասելով գլխավոր ուժերի գալուն, ըստ երևույթին գետանցը միատեղ կազմակերպելու նպատակով: Մինչ այդ, Լուկուլլոսի հետախույզները զեկուցել էին, որ թշնամին երևացել է:

Ըստ Պլուտարքոսի, Մեհրուժանի հեծելազորը կազմված էր 3000 հեծյալից, իսկ ըստ Ապպիանոսի, որը ավելի անկողմնակալ մոտեցում ունի, Մեհրուժանի հեծելազորը կազմված էր երկու հազար հեծյալից:

Ամենայն հավանականությամբ, Մեհրուժանի առաջապահ հեծյալ ջոկատի և Միքստիլիոսի գլխավորած հռոմեա-

[Էջ 70]

կան առաջապահ զորամասերի հանդիպումը տեղի է ունեցել ժամանակակից Իլիջա լեռնանցքի շրջանում, Տիգրանակերտից 50-60 կիլոմետր դեպի արևմուտք:

Ըստ Պլուտարքոսի, հայոց փոքրաքանակ հեծելազորի ջոկատի երևալը խուճապի է մատնել և իրեն՝ Լուկուլլոսին, ուստի նա ստիպված է եղել անձամբ զբաղվել իր գորքերի մարտական կարգերի դասավորումով և իր ամբողջ հեծելազորն ու հետևազորը առաջ շարժել՝ ծուղակի մեջ չընկնելու համար: Այս փաստերը չեն խոսում Լուկուլլոսի սխրագործությունների մասին, որին այնպես գովաբանել է Պլուտարքոսը: Պլուտարքոսի վկայությունից երևում է նաև, որ Մեհրուժանի գլխավորությամբ հայկական հեծելազորի երկու հազարից բաղկացած ջոկատը ձեռնամարտում անվեհեր և քաջաբար կռվել է վեց-յոթ անգամ իրենից գերազանց հակառակորդի դեմ: Եվ երբ անհավասար մարտում զոհվել է նրանց գորավար Մեհրուժանը, այն ժամանակ միայն նրա ջոկատի մնացորդները նահանջել են:

Մեքստիլիոսը արագաշարժ երթով մոտենում է Տիգրանակերտին:

Այնուհետև Տիգրանը, թողնելով Տիգրանակերտը, նահանջում է Տավրոս և սկսում հավաքել իր ուժերը:

Տիգրանակերտի պաշարման բոլոր աշխատանքները Լուկուլլոսը հանձնարարել էր իր զորավար Սեքստիլիոսին: Շրջապատելով Տիգրանակերտում Մանկայոսի զինվորական կայազորը, Սեքստիլիոսի զորքերը հապճեպորեն և անմիջապես գրավում են քաղաքի պատերից դուրս գտնվող բնակավայրերը: Սովորական ձևով կառուցելով բանակատեղը, հռոմեական զորքերն իրենց շրջապատում են խոր փոսերով և բանակատեղի շուրջը շինում բարձր պատերով աշտարակներ: Հռոմեացիք քաղաքը շրջապատում են չորս մետրից ավելի բարձր հողապատնեշով և չորս մետրից ավելի խոր, մոտ չորս մետր լայնությամբ փոսերով: Օգտվելով պաշարման երկարատև ժամանակից՝ հռոմեացիք պատրաստեցին մեքենաներ և բերդի պատերի տակ անցքեր փորեցին: Մակայն բերդը գրոհով գրավելու նպատակով հռոմեացիների թափած բոլոր ջանքերը ապարդյուն անցան: «Կրիաների»

[Էջ 71]

ամեն տեսակ գործադրումը, կործանիչ մեքենաները և այլ տեսակի մարտական տեխնիկական նույնպես ցանկալի արդյունք չտվին, որովհետև բերդի հերոսական կայազորը անսասան և համառ դիմադրում էր հռոմեացիներին, կորուստներ հասցնելով նրա կենդանի ուժին: Քաղաքի պաշտպանները բերդի պատերից թշնամու գլխին էին թափում հրավառ նյութեր և ոչնչացնում պաշարող մեքենաները:

Երբ Լուկուլլոսի զորքերը զբաղված էին Տիգրանակերտի պաշարումն ամրացնելով, Տիգրանը վեց հազարանոց մի հեծյալ բանակ ուղարկեց իր կանանոցը և գանձերը փրկելու: Հեծյալների այդ ջոկատը 69 թ. մայիս ամսին զիշերային խիզախ գրոհով ձեռքեց Տիգրանակերտը պաշարող հռոմեական զորքերի օղակը: Հեծելազորը աղեղներից դիպուկ նետաձգությամբ փակեց հռոմեացիների բանակատեղի ելքը, ուժով ներխուժեց բերդը և զիշերը Տիգրանակերտից դուրս բերեց Տիգրանի կանանոցն ու գանձերը:

Տիգրանակերտի պաշարման օրերին Տիգրանը իր արքունիքն է հրավիրում Միհրդատ Եվպատորին՝ ռազմական ծրագիր մշակելու և միասնական ճակատով գործելու համար:

Տիգրանի և Միհրդատի տեսակցությունը կայացել է 69 թ. գարնան վերջին-ամառվա սկզբին, այն ժամանակ, երբ հռոմեացիք պաշարում էին Տիգրանակերտի բերդը և երբ Տիգրանը պատրաստվում էր ճակատամարտի:

Տիգրանակերտի պաշարումը, որը սկսվել է 69 թ. (մ.թ.ա.) մայիս ամսին, տևեց ավելի քան հինգ ամիս:

Այդ ժամանակամիջոցը թշնամի կողմերն օգտագործեցին ճակատամարտի վճռական օրվան նախապատրաստվելու համար. Լուկուլլոսը ուժեղացրեց պաշարման աշխատանքները, իսկ Տիգրանը պատրաստեց նոր զորքեր՝ իր մայրաքաղաքը փրկելու համար:

Մոտ 160 օրվա ընթացքում Տիգրանակերտ ամրոցի մարտական ու քաջարի կայազորը, սպասելով Տիգրանի նոր կազմակերպվող բանակին, դիմացավ պաշարմանը: Այդ միջոցին Տիգրանը Հայաստանի տարբեր մարզերից հավաքեց և կազմավորեց իր զորքերը: Պլուտարքոսը հաղորդում է, որ Տիգրանին օգնության եկան Ատրպատականի, Ադիաբենի թագավորները և Ադվանքի, Իբերիայի ու մյուս դաշնակից նրկրների զորքերը:

Տիգրանն իր բանակով 69 թ. աշնանը ռազմերթով անցավ Տավրոսի լեռնաշղթան և շարժվեց դեպի հարավ՝ Տիգրանակերտում պաշարված կայազորը փրկելու համար:

Ահա այդ ժամանակ Միհրդատ Եվպատորը իր զորավար Տաքսիլիոսի միջոցով Տիգրանին խորհուրդ է տալիս չճակատամարտել հռոմեական զորքերի դեմ, այլ հեծելազորի օգնությամբ կտրել Լուկուլլոսի բանակի հաղորդակցության ուղիները, դժվարացնել սննդամթերքների հայթայթումը, սովի մատնել նրանց, ուժասպառել և հարվածներ տալ՝ առանց վճռական ճակատամարտի: Բայց, ինչպես ասված է վերևում, ոգևորված լինելով վեցհազարանոց հեծելազորի հաջողություններով, հաշվի առնելով իր զորքերի գերակշռությունը, ինչպես և ցանկանալով Մանկայոսի կայազորին անհապաղ օգնություն ցույց տալ (որի պարտության հետևանքով Տիգրանակերտը կարող էր մոխրակույտի վերածվել), Տիգրանը որոշեց ճակատամարտ տալ: Հայոց թագավորը հատկապես մտահոգված էր Տիգրանակերտի ազատագրմամբ: Մեծ ծախսերով և հելլենիստական քաղաքների ձևով կառուցված Տիգրանակերտը պետք է դառնար Հայաստանի կուլտուր-լուսավորական կենտրոններից մեկը, նպաստեր գիտության, արվեստի ու առևտրի զարգացմանը:

Տիգրանակերտ քաղաքը պաշարելով, Լուկուլլոսը հասկանում էր, որ Տիգրանը չի հանդուրժի այդ, անպայման ստիպված կլինի վերադառնալ և իր մայրաքաղաքը փրկելու համար ճակատամարտի բռնվել: Ուստի Լուկուլլոսը մանրագնին նախապատրաստում էր իր զորքերը Տիգրանին ըստ արժանվույն դիմադրելու:

Եվ այսպես, 69 թ. հոկտեմբերի սկզբին Տիգրանի զորքերը մոտեցան Տիգրանակերտի հարավային մատույցներին և բերդի պաշտպանների աչքի առաջ բանակ դրեցին: Հռոմեացիների հետ վճռական ճակատամարտ մղելն արդեն անխուսափելի էր:

Տիգրանի զորքերի դասավորման մասին մանրամասնորեն գրել է գերմանական գիտնական Բեյքը, որի հետ, ինչպես հաստատում է ակադ. Ն. Մանանդյանը, համաձայն են բոլոր գիտնականները: Այդ նկարագրությունը կարևոր ենք համարում մեջ բերել ըստ Ն. Մանանդյանի թարգմանության.

«Տարկին-սուի լայնանիստ ձորադաշտից հանդարտ ցած իջնելով դեպի հարավ-արևելք, — ասում է Բեյքը, — մոտ քսան կիլոմետր անցնելուց հետո՝ հասնում ենք մի մեծ դաշտ, ջրառատ Բատման-սուի գետադաշտ, որը հյուսիսում սկսվում է մեր գտնված տեղից մոտ 20 կիլոմետր հեռավորության վրա գտնվող կամուրջի տակից և շարունակվում է այնուհետև 12—15 կիլոմետր դեպի հարավ, և ապա վերջանում է: Դաշտի լայնությունը տարբեր տեղերում մեկից մինչև երեք կիլոմետր է...: Սա կատարյալ հարթավայր է առանց որևէ ելևէջների և այնքան ընդարձակ, որ կարող է իբրև բանակատեղ ծառայել ամենաստվար զորքի: Իսկ գետը... որը պետք է անցնել

Լուկուլլոսը՝ Բատման-սուն էր, որը 30, 40 և կամ 50 մետր լայնությամբ, հանդարտ ու անաղմուկ, սակայն սրընթաց հոսում և թափում էր իր հորդառատ ջրերը ավելի փոքր Դիարբեքիի գետի մեջ... Ուղիղ [Բատման-սուի] դեմ... գտնվում է մի մեծ սարահարթ, որը գրեթե գահավիժորեն իջնում է արևմտյան ուղղությամբ դեպի Բատման-սուն, որը սարահարթի ստորոտից հեռու է գտնվում մոտ 5-6 կիլոմետր, իսկ հարավ-արևմտյան ուղղությամբ ցածրանում է, ընդհակառակն, աստիճանաբար դեպի գետը... Այստեղ, հենց այս մեղմ սարալանջի վրա, բանակել էր Տիգրանի մեծ զորքը, որը 150-200 մետր համեմատական բարձրություն ունեցող այս կետից կարող էր տեսնել Տիգրանակերտը և պաշարող զորքի վրանները: Նմանապես և պաշարվածները կարող էին սրանց տեսնել, որովհետև այնտեղից պարզ տեսնվում է ամբողջ տարածությունը՝ սարահարթը, մեղմ սարալանջը, Բատման-սուն և հարթավայրը»¹:

Հենվելով Տիգրանակերտի ճակատամարտի վայրի մասին Բելլի տված նկարագրության վրա, կարելի է եզրա-

¹ Հ. Մանանդյան, Տիգրան երկրորդը և Հռոմը, էջ 114-115:

կացնել, որ հայկական բանակի ճամբարի համար Տիգրանն ընտրել է Բատման-սու գետի ձախ ափի հարթավայրը: Նշված վայրը Տիգրանակերտից մոտ 20-22 կիլոմետր հարավ-արևելք է:

Ճակատամարտի համար Տիգրանակերտից այդպիսի հեռու վայրի ընտրելը, հռոմեական պաշարող զորքերի վրա չհարձակվելը, քաղաքի պարիսպների պաշարումը չվերացնելը հետևանք է նրա, որ Տիգրանը խուսափել է ճակատամարտ տալ թշնամու զորքերին Տիգրանակերտի պարիսպների մոտ՝ զգուշանալով, որ կովող ուժերի հարվածներից քաղաքն ավելի կավերվի: Ուստի Տիգրանը բանակ է դրել Բատման և Ֆարկին գետերի միացման տեղում:

69 թ. հոկտեմբերի 5-ին Լուկուլլոսը բանակ է դնում Ֆարկին-սու գետի աջ ափին, Բատման-սու գետի հետ նրա միացման տեղում, այսինքն՝ հայկական զորքերի բանակատեղի դիմաց:

Պլուտարքոսը հաղորդում է, որ Լուկուլլոսը «...թողնելով Սորնատիոսին վեց հազարանոց ջոկատով Պոնտոսի ափերը պաշտպանելու համար, ինքը քսաներկու հազար հետևակով և համարյա երեք հազար հեծելազորով շարժվեց նոր արշավանքի...»¹: Իսկ ըստ Ապպիանոսի, Լուկուլլոսը Տիգրանի դեմ հանել է երկու լեգեոն և 500 հեծյալ:

Պլուտարքոսի և Ապպիանոսի այդ երկու հաղորդումները ոչ միայն ճիշտ չեն, այլև նրանք դիտմամբ պակասեցրել են հռոմեական զորքի քանակը: Այդ հաղորդումներում կանխամտածված կերպով չեն ցույց տրված Հռոմի դաշնակից Փոքր Ասիայի երկրների՝ Բյութանիայի, Գալատիայի, Կապադոկիայի և մյուսների զորքերի քանակը, որոնք մասնակցել են այդ ճակատամարտին: Իսկ ըստ այն ժամանակ գոյություն ունեցող հռոմեական հրահանգների, Հռոմի վարած պատերազմներում դաշնակից զորքերի քանակը չպետք է պակաս լիներ հռոմեացիների զորքերից:

Ըստ Պլուտարքոսի հաղորդումների, Լուկուլոսը Հայաստանի դեմ է գնացել քսաներկու հազար հետևակով և 3000

¹ Плутарх, Лукулл, стр. 72. 74

հեծյալներով: Այդ դեպքում որտեղի՞ց է Լուկուլոսը Մեքսոտիլիուսի տրամադրության տակ դրել 6000 հեծյալ և կրկնակի հետևակ՝ Միտրոբարգանի հայկական հեծելագործի ջոկատին դիմադրություն ցույց տալու համար, որի մասին նույնպես գրում է Պլուտարքոսը:

Ըստ նույն Պլուտարքոսի, Տիգրանակերտը պաշարող հռոմեական հետևակը ընդամենը 17 հազար մարդ էր. Լուկուլոսը դրանից թողել էր Մուրենայի կարգադրության ներքո 6000 մարդ, իսկ 11 հազար հետևակ էլ պաշարումից դուրս է եկել և Տիգրանի դեմ բանակատեղ է կազմել Բատման-սու և Ֆարկին-սու գետերի միացման մոտ: Նույն Պլուտարքոսի վկայությամբ, Հայաստան արշավող Լուկուլոսի զորքերը ոչ մի մարտում ոչ մի կորուստ չեն ունեցել: Բայց այդ 22 հազար զորքից (հետևակ) Տիգրանակերտի մոտ գտնվել է միայն 17 հազարը, Պլուտարքոսը լռում է այն մասին, թե ո՞ր մնացին հինգ հազար «հռոմեական ասպետները»: Այս մեկ անճշտություն:

Երկրորդ անճշտությունը. Պլուտարքոսը խուսափում է ասել, թե հռոմեական զորքերի հետ միասին Տիգրանի դեմ ճակատամարտին մասնակցել են Հռոմի դաշնակից երկրների՝ Կապադովկիայի, Գալատիայի, Բյութանիայի, Փյունիկիայի և այլ երկրների օժանդակ զորքերը, իսկ դրանց քանակը, ինչպես ասացինք, պակաս չի եղել հռոմեական զորքերից: Հաշվի առնելով հայ-պոնտական միության դեմ պատերազմելու ծանրությունը, Լուկուլոսը պահանջել է լիովին կատարել հռոմեական դաշինքից բխող հրահանգը, օժանդակ բանակների հաշվին կրկնապատկել է իր զորքերի քանակը, հասցնելով 44-45 հազար հետևակի և մոտավորապես 6000 հեծյալի: Որ Տիգրանակերտի ճակատամարտում կռվում էին և Հռոմի դաշնակից երկրների զորքերը, այդ ապացուցվում է նույն Պլուտարքոսի վկայությամբ: «Լուկուլոսը հրամայեց, — հայտնում է Պլուտարքոսը, — իր տրամադրության ներքո գտնվող փոյուզիական և գալական հեծելագործին հարձակվել թշնամու թևերի վրա»¹: Հետևակից 6000

¹ Плутарх, Лукулл, стр. 76—77.

մարդ Լուկուլոսը թողել է Մուրենային՝ Տիգրանակերտի պաշարումը շարունակելու, իսկ մնացած 38-39 հազար հետևակով և 6000 հեծելագործով բանակ է դրել Տիգրանի դեմ: Լուկուլոսի բանակի այս թվի և նրա բանակի կորուստների մասին Պլուտարքոսը լռել է, որովհետև լռել է ինքը՝ Լուկուլոսը, և Մենասին գեկուցել է միայն իր «սխրագործությունների» մասին: Լուկուլոսը կրկնակի պակասեցրել է Տիգրանակերտի ճակատամարտին մասնակցած հռոմեական զորքերի քանակը և թաքցրել է նրանց կորուստները, որպեսզի գովաբանի իր ռազմական տաղանդը: Իսկ Պլուտարքոսը «Լուկուլոսի կենսագրությունը» իր աշխատությունը գրելիս

օգտագործել է Լուկուլլոսի արխիվային նյութերը, այդտեղից էլ առաջացել է Պլուտարքոսի կողմնակալությունը:

Ավելի պարզ է դառնում հռոմեական պատմիչներ Պլուտարքոսի և Ապպիանոսի՝ դեպքերի միտումնավոր լուսաբանումը, երբ մեջբերում ենք նրանց հաղորդումները Տիգրանի գլխավորությամբ Տիգրանակերտի ճակատամարտին մասնակցած հայկական բանակի քանակի վերաբերյալ:

Ըստ Պլուտարքոսի «...նրա [Տիգրանի] հետ եղել է 20000 աղեղնավոր և պարսավոր, 55000 ձիավոր... 150000 ծանրագեն հետևակ՝ բաժանված ըստ կոհորտների և փաղանգների, ճանապարհաշեն, կամուրջներ կառուցող և ուրիշ աշխատանքներ կատարող զինվորների թիվը հասնում էր 35000 մարդու»¹:

Ճիշտ չէ նույնպես Ապպիանոսի հաղորդումը Տիգրանակերտի ճակատամարտին մասնակցած հայկական զորքերի քանակի մասին: Ապպիանոսի տեղեկությունները գերազանցում են Պլուտարքոսից: «Տիգրանը հավաքելով,— գրում է Ապպիանոսը,— 25000 հետևագոր և մոտավորապես 50000 ձիավոր, ուղարկեց նրանցից մոտ 6000-ը Տիգրանակերտ: Նրանք ճեղքեցին հռոմեացիների ամրությունները դեպի բերդի կայագորը և, վերցնելով թագավորի կանանց, վերադար-

¹ Նույն տեղը:

ձան. մնացած զորքերի հետ ինքը Տիգրանը շարժվեց Լուկուլլոսի դեմ»¹:

Նորագույն հետազոտողներ ակադ. Ն. Մանանդյանը և մյուսները Տիգրանի զորքերի քանակին վերաբերող տվյալները բացահայտորեն խիստ չափազանցված են համարում: Այդ գիտնականները իրականությանն ավելի մոտ են համարում Մեմֆոնի տվյալները, ըստ որի Տիգրանակերտի ճակատամարտում Տիգրանի զորքն ունեցել է 80000 մարդ, և Ֆլեգոն Տրալլացու տեղեկությունները, ըստ որի Տիգրանի բանակը կազմված է եղել 30000 ձիավորից և 40000 հետևագորից²: «...Ինչպես հայտնի է,— գրում է Մանանդյանը,— հռոմեական զորավարներն իրենց պաշտոնական զեկուցագրերում թշնամու բանակի մասին տալիս էին միշտ չափազանցված ու սուտ տեղեկություններ»³:

Ն. Մանանդյանը շատ դիպուկ նկատում է, որ եթե Տիգրանն ունենար 260 հազարանոց բանակ, ապա նա այդպիսի հսկայական բանակով, մեծաքանակ գումակով, տարբեր բեռնատար կենդանիներով չէր կարող տեղափոխվել Տավրոսի լեռների նեղ կաճաններով:

Մանանդյանը գտնում է, որ «Տիգրանի զորքը կարող էր Լուկուլլոսի զորքից ավելի լինել ոչ թե քսան, այլ առ առավելն երկու անգամ»: Կարելի է ասել, որ այդքան էլ չի եղել, և դա հաստատվում է այն ժամանակ Հայաստանի համար ստեղծված վիճակից: Հայոց զորքերի մի մասը հենց այդ ժամանակ զորավար Բագրատունու գլխավորությամբ գտնվել է Սիրիայում և պաշտպանել է Տիգրանի նվաճումները: Մյուս մասը Տիգրանի եղբայր Գուրոսի գլխավորությամբ պահպանել է Մծբինը

(Նիզիբիան), երրորդ մասը պաշտպանել է սահմանները պարթևների և հռոմեացիների կողմն անցած Շոփից և կորդուեններից, այնպես որ Հայաստանի մնացած երկրամասերից, ինչպես և դաշնակից Աղվանքից,

¹ Аппиан, Митридатовы войны, СТР 118.

² Տե՛ս Ն. Մանանդյան, Տիգրան երկրորդը և Հռոմը, էջ 118:

³ Նույն տեղը:

Իբերիայից ու Մեդիայից Տիգրանը կարող էր կազմավորել իր զորքը, լավագույն դեպքում, ոչ ավելի, քան 70000 մարդ:

Ըստ Պլուտարքոսի, գրում է Մանանդյանը, Տիգրանն իր զորքերի մարտական կարգը դասավորել է «150-200» մետր բարձրությամբ բլուրի հարավ-արևմտյան գառիվայրի վրա, ընդհանուր ճակատով՝ հետևազորը, աջ թևում, ելուստն առաջ՝ ամբողջ հեծելազորը¹: Տիգրանը դասավորել է մարտական կարգը՝ առջևից և կենտրոնում հեծելազորը, նրա հետևից հետևակը, ապա գումակային զորամասերը²: Տիգրանը չի զբաղեցրել «150 — 200» մետր նշված բլուրը: Տիգրանի զորքերի դասավորման մասին կազմված սխեմաները ճիշտ չեն: Նրանց մեջ չեն ցույց տված Տիգրանի զորքերի զրահավոր հեծելազորի, սակրավոր զորամասերի և գումակի դասավորումը: Կենտրոնի առաջ եղել է թեթև հեծելազորը, որի վրա Լուկուլլոսը հրամայել է հարձակվել փոյուզիական և գալլական հեծելազորին: Թեթև հեծելազորի հետևից շարված է եղել հետևակը, սրա հետևից՝ սակրավորները: Հայկական բանակի աջ թևում նույնաման դասավորվել են Հայաստանի դաշնակից Ատրպատականի և Մարաստանի, իսկ ձախ թևում՝ Ադիաբենի, Իբերիայի և Աղվանքի զորքերը:

Կենտրոնական զորքերը գլխավորել է անձամբ Տիգրանը: Աջ թևի զորքերի հրամանատարությունը նա դրել է Մարաստանի թագավորի վրա, իսկ ձախ թևինը տվել է Ադիաբենի թագավորին, որի զորքերի կազմի մեջ է եղել իբերիական բանակը:

69 թ. հոկտեմբերի 5-ի գիշերը իր զորքերով եկել է Լուկուլլոսը և բանակ դրել Բաթման գետի աջ ափին, որտեղ այդ գետը միանում է Ֆարկիսի հետ: Լուկուլլոսը մանրագնին հետախուզել է Տիգրանի զորքերի մարտական կարգերի դասավորումը և պարզել, որ Տիգրանի զորքերի գումակի անմիջապես հետևում գտնվող բլուրը հայկական զորքերը չեն զբաղվել, ուստի որոշել է ինքը զբաղվել: Դրա համար գետն անցնելու տեղ է գտել Բաթմանի հոսանքի արևելքից-արև-

¹ Ն. Մանանդյան, Տիգրան երկրորդը և Հռոմը, էջ 123:

² Նույն տեղը, էջ 125:

մուտք ոլորանում: Դասավորելով հեծելազորի մարտական կարգերը Բաթման-սու գետի աջ ափին, իր հեծելազորին հրամայում է թշնամուն նեղել ճակատի կողմից, նրան քաշել դեպի իրեն և կամավոր կերպով ետ նահանջել, որպեսզի հետապնդողների շարքերը քայքայվեն: Իսկ ինքը հետևազորի հետ միասին անցնելով թշնամու թիկունքը՝ գաղտնաբար զարտուղի ճանապարհներով բարձրանում է

բլուրը¹: Այդ ծածուկ զարտուղի գետանցը կատարվել է ըստ երևույթին հոկտեմբերի 5-ի լույս 6-ի գիշերը (69 թ. մ.թ.ա.):

Ճակատամարտի առաջին փուլը: Երբ Լուկուլլոսը հասնում է «150-200» նշանագրված բլուրին, իր հեծելազորին ազդանշան է տալիս սկսել մարտը: Փոյուզիական, գալլական և հռոմեական հեծելազորները մոտենում են Տիգրանի բանակատեղին և, ըստ Լուկուլլոսի նախօրոք տված հրահանգի, գալիս շրջվում են, հասկացնելով, թե իբր նահանջում են: Այն ժամանակ, գրում է Պլուտարքոսը, «Տիգրանը ծիծաղելով կանչեց Տաքսիլեսին և ասաց. «Մի՞ թե դու չես տեսնում, որ հռոմեական զորքերը փախչում են առանց ճակատ տալու»: Իսկ Տաքսիլեսը պատասխանեց. «Ես կուզենայի, ո՞վ թագավոր, որ այդպիսի մի բան քո բախտից հանկարծ պատահեր, սակայն, ճանապարհ գնալիս՝ ոչ փայլուն հանդերձանքներ են հագնում, ոչ էլ մաքրված վահաններ ու մերկ սաղավարտներ, ի՞նչպես է, որ այժմ դուրս են հանված

զենքերը կաշվե պատյանների միջից. այդ պայծառությունը, սակայն, սպասվող ճակատամարտի և, անշուշտ, թշնամու դեմ ելուստի համար է»²:

Տիգրանի զորքերը սկսում են հետապնդել հռոմեական նահանջող հեծելազորին և երկարաձգվում են լայնարձակ ճակատով: Հայկական զորքերի շարքերը նոսրանում են և, տարվելով հետապնդմամբ, նրանք մոռացության են տալիս թիկունքում անպաշտպան գտնվող իրենց մեծաքանակ գումակն ու բեռնատար կենդանիների: Հակառակորդի այդ

¹ Տե՛ս Հ. Մանանդյան, Տիգրան երկրորդը և Հռոմը, էջ 124:

² Տե՛ս նույն տեղը, էջ 121:

«փախուստից» Տիգրանը կարծում է, թե ինքը հաղթանակել է,

Երկրորդ փուլը: Գիտելով մարտի ընթացքը, Լուկուլլոսը նկատում է, որ իր հեծելազորի կեղծ նահանջի ցույցը կատարվում է հաջող, որ Տիգրանի զորքերը զվարճանում են իրենց հաղթանակի հույսով: Այն ժամանակ նա բարձրացնում է դիրքերից իր ամբողջ հետևակը և նետվում Տիգրանի գումակի ու բեռնատար կենդանիների վրա: «Իսկ գրաստագումակն իսկույն աղմկելով փախավ և ընկավ հետևազորի վրա, հետևազորը՝ հեծելազորի վրա,— գրում է Ապպիանոսը:— Այնուհետև պարտությունը եղավ լիակատար, որովհետև հռոմեական հեծելազորը ևս ետ դառավ ու կոտորեց նրանց, որոնք հարձակվելիս ցրվել էին հեռուները: Իսկ գրաստագումակը, սեղմված լինելով՝ ընկել էր մյուսների վրա: Եվ այդ մեծ խուճապի մեջ շատերը տրորվել էին ոտքերի տակ, բայց չգիտեին ճշտիվ, թե որտեղից էր սկսվել այդ արհավիրքը»¹:

Երրորդ փուլը: Հռոմեական զորքը հետապնդում են Տիգրանի զորքերին:

Պարտություն կրելով, Տիգրանի զորքերը դիմում են փախուստի: Լուկուլլոսի զորքերը սկսում են հետապնդել նրանց: Տիգրանի նահանջող զորքերը դիմադրություն են ցույց տալիս հռոմեացիներին: Նրանք դեռ լուրջ վտանգ էին ներկայացնում Լուկուլլոսի

համար, ուստի վերջինս իր գորքերին ստիպում է չտարվել թալանով, որը կարող է իրենց շարքերը թուլացնել: Եվ երբ մոտենում է գիշերային խավարը, Տիգրանի գորքերը պոկվում են հռոմեացիների հետապնդումից և անցնում Տավրոսի լեռները: Հռոմեացիների համար վտանգը վերացած է լինում, ուստի միայն այդ ժամանակ Լուկուլլոսը թույլատրում է զբաղվել ավարառությամբ: Այդ մասին պարզ վկայում է Ապպիանոսը. «Կոտորածը շատ մեծ եղավ, որովհետև ոչ ոք ժամանակ չէր կորցնում կողոպուտի վրա, այդ խստիվ արգելել էր Լուկուլլոսը. ուստի և, ձեռք չտալով նույնիսկ սպարանջաններին ու ման-

¹ Տե՛ս նաև Մանանդյան, Տիգրան երկրորդը և Հռոմը, էջ 124:

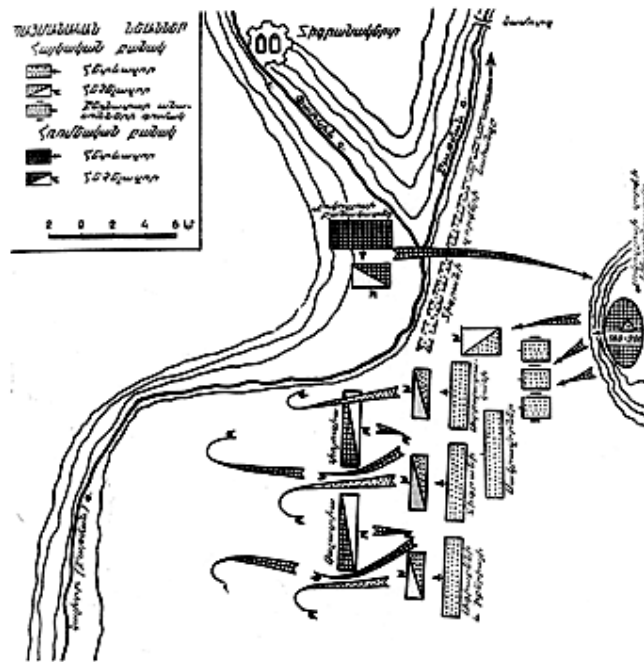

Տիգրանակերտի ճակատամարտը. 6 հոկտեմբերի 69 թ. (մ.թ.ա.)

յակներին, նրանք առաջ էին գնացել մոտ 120 ստադիոն¹, մինչև որ վրա էր հասել գիշերը: Իսկ այնուհետև միայն նրանք վերադարձան ու կողոպտեցին դիակները, որովհետև այդ այժմ թույլ էր տվել Լուկուլլոսը»²:

Հռոմեական զրեթե բոլոր պատմաբանները միակողմանի մատնանշում են այդ ճակատամարտում հայկական զորքերի կորուստները, չեն ցույց տալիս իրենց կորուստները: Օրինակ, Պլուտարքոսը, օգտվելով Լուկուլլոսի զեկուցագրերից, հաղորդում է. «...ասում են, որ [հայկական] հետևազորից կոտորվել էր ավելի քան 100000 մարդ, իսկ հեծելազորից շատ քչերն էին ազատվել: Հռոմեացիներից վիրավորվել էին 100 մարդ և սպանվել 5 մարդ»³:

Կասկածից դուրս է, որ կորուստների այդպիսի հարաբերակցությունը անհավատարի է և ցույց է տալիս Լուկուլլոսի հաղորդումների ստահող լինելը:

Էքհարդի «կարծիքով,— գրում է Հ. Հ. Մանանդյանը,— իրականին կարող է համապատասխան լինել ավելի շուտ Փլեգոն Տրալլացու վկայությունը, որի մոտ Տիգրանի գորքի ամբողջ կորուստը ցույց է տրված մոտավորապես 5000 մարդ: Այս փոքր թիվն ինձ ևս ստույգ և գերադասելի է թվում, որովհետև Փլեգոնի տեղեկությունը ակներևաբար քաղված է փոքրասիական չեզոք աղբյուրից, իսկ այդ աղբյուրները, ինչպես մեր ուսումնասիրության ընթացքում տեսանք, ավելի արժանահավատ են, քան հռոմեական կողմնապահ ու աչառու երկերը»⁴:

Իրականությունն այն է, որ այդ ճակատամարտը չէր կարող լինել այդքան արյունահեղ, որտեղ, ըստ Պլուտարքոսի, զոհված հայոց հետևակի թիվը հասել է 100000-ի, իսկ հեծյալներինը՝ 50000-ի: Նույն Պլուտարքոսի և Ապպիանոսի վկայությունների համաձայն, մարտի հենց սկզբից, Տիգրանի

¹ 120 ստադիոնը հավասար է 22,5 կիլոմետրի, այսինքն՝ այն ժամանակվա գորքերի շուրջ մեկ օրվա մարտական երթին:

² Տե՛ս Հ. Մանանդյան, Տիգրան երկրորդը և Հռոմը, էջ 124—125:

³ Տե՛ս նույն տեղը, էջ 124:

⁴ նույն տեղը, էջ 130:

բանակի թիկունքում ստեղծված խառնաշփոթության հետևանքով, Տիգրանն իսկապես ստիպված էր նահանջել՝ հռոմեացիներին համառ դիմադրություն ցույց տալով: Հետևապես, այդպիսի մեծաքանակ կորուստ չէր կարող լինել:

Հայկական բանակին հաղթելուց հետո Լուկուլլոսը ավելի համարձակ և անվախ ուժեղացրեց Տիգրանակերտի պաշարումը:

Քաջարի զորավար Մանկայոսի գլխավորությամբ հռոմեացիներին դիմադրող Տիգրանակերտի հերոսական կայազորն արդեն որևէ օգնություն չէր կարող սպասել Տիգրանի թագավորական բանակից: Տիգրանակերտի միջնաբերդի մարտական կայազորը բերդի պատերից թեև տեսավ թագավորի մեծաքանակ բանակի անկանոն նահանջը, այնուամենայնիվ, ո՛չ միայն չհանձնվեց, այլև շարունակեց ավելի համառորեն պաշտպանվել: Եթե հռոմեացիներին հաջողվեց առանց խոշոր կորուստների և արյունահեղ մարտերի տիրանալ Տիգրանակերտին, ապա այդ կատարվեց Տիգրանակերտում գտնվող հույների դավաճանության և ապստամբության պատճառով: Տիգրանակերտում կային մեծ թվով հույն գերիներ, որոնց Տիգրանը գերեվարել էր Կիլիկիայից և Կապադովկայից ու բերել էր մայրաքաղաքը կառուցելու համար: Այդ հույները թեև դժգոհ էին Տիգրանից, սակայն, կայազորի հայկական զորամասերի հետ մեկտեղ, շարունակում էին պաշտպանել բերդը: Բնավ էլ պատահական չէր, երբ Մանկայոսը հույներին կասկածեց դավաճանության մեջ և զինաթափ արեց նրանց, որից հետո միջոցներ ձեռք առավ նրանց բանտարկելու: Իսկ հույները, գրում է Ապպիանոսը, «...վախենալով, որ իրենք կկալանավորվեն, բրերով զինված միասին գնացին և բանակ դրին բացօթյագուստ: Իսկ

երբ Մանկայուր նրանց դեմ զինված բարբարոսներ ուղարկեց՝ նրանք, վերնագգեստները վահանների փոխարեն կապկպելով ձախ ձեռքերին՝ խիզախաբար հարձակվեցին դրանց վրա: Եվ ում որ սպանում էին՝ իսկույն նրա զենքերը բաժանում էին իրար մեջ: Իսկ երբ նրանք իրենց, որքան կարող էին, բավարարեցին՝ գրավեցին երկու աշտարակների միջև եղող պարսպի տարածությունը, կանչեցին դրսից հռոմեացիներին և ներս թողին վեր եկողներին: Այսպես առնվեց Տիգրանակերտը, և նրա մեծ հարստությունները մատնվեցին կողոպուտի»¹:

Հույների դավաճանությունը և նրանց ապստամբությունը բերող պաշտպանող հայերի դեմ՝ նախօրոք պատրաստել էր Լուկուլլոսը, խոստանալով ազատել նրանց և դրամով ապահովել հայրենիք վերադառնալու²:

Մայրաքաղաքում գտնվող թանկարժեք իրերը նա պահեց իրեն, իսկ քաղաքը տվեց զինվորներին թալանելու, — հաստատում է Պլուտարքոսը: Բացի ուրիշ թանկարժեք իրերից նրա (քաղաքի) մեջ գտնվեց ութ հազար տաղանդ (մոտ 17 միլիոն ռուսական ոսկի ռուբլիներով): Դրա հետ միասին Լուկուլլոսը ձեռք բերած ավարից ամեն մի զինվորին տվեց ութ հարյուր դինար (ամեն մեկին՝ մոտ 280 ռուբլի ոսկով)³:

Տիգրանակերտի անկումը Հայաստանի համար քաղաքական ծանր հետևանքներ ունեցավ. Տիգրանի նվաճած բոլոր երկրները՝ Հյուսիսային Միջագետքը, Աիրիան, Արևելյան Կիլիկիան, Կոմագենը անջատվեցին Մեծ Հայքից և ընդունեցին Հռոմի գերիշխանությունը:

Տիգրանակերտը գրավելուց հետո Լուկուլլոսը իր բանակով 69/68 թ. ձմեռը անցկացրեց Կորդոբում:

Տիգրանակերտի մոտ հայկական զորքերի պարտության պատճառներն են՝ հարձակողական գործողությունների մտածված ծրագրի բացակայությունը, հայկական հողերի միացման գործում ձեռք բերած թեթև հաջողություններից Տիգրանի արբեցած լինելը, նրա քաղաքական անհեռատեսությունը, որ չի հավատացել Հռոմի հնարավոր ագրեսիային, անհոգ է եղել ու չի նախապատրաստել իր զորքերը պատշաճ դիմադրություն ցույց տալու համար:

Ճակատամարտից առաջ Տիգրանի թույլ տված սխալներն են.

1. Նկատի ունենալով հռոմեական բանակի համեմատաբար փոքր թիվը, Տիգրանը հավատացած է եղել իր հարձա-

¹ Տե՛ս Ն. Մանանդյան, Տիգրան երկրորդը և Հռոմը, էջ 133:

² Плутарх, Лукулл, стр. 82.

³ Նույն տեղը, էջ 83:

կողական գործողությունների հաջողություններին: Այստեղից էլ բխել է ճակատամարտի նրա չմտածված հապճեպ կազմակերպումը, որի հետևանքը եղավ Տիգրանակերտի ծանր պարտությունը:

2. Մանրագնին հետախուզության բացակայությունը հնարավորություն չի տվել Տիգրանին ճշտորեն հայտնաբերել հակառակորդի ուժերն ու խմբավորումները, ինչպես և հռոմեական բանակի մտադրությունը:

3. Մարտը կազմակերպելիս Տիգրանը աչքաթող է արել թիկունքին սպառնացող վտանգը և հուսալի վերջապահ զորքով չի ապահովել գումակը, բեռնատար անասունները և մյուս թիկունքային զորամասերը:

4. Իր զորքերի մարտական կարգերը կառուցելիս Տիգրանը տեղանքին հատուկ նշանակություն չի տվել և չի գրավել վայրի վրա իշխող բարձունքները: Ինչ չի արել Տիգրանը, արել է Լուկուլլոսը:

5. Ճակատամարտում Տիգրանի անհեռատեսությունը արտահայտվել է նրանով, որ նա չի կարողացել կռահել հակառակորդի մտադրությունը և իր հետևակի ու հեծելազորի բոլոր ուժերով սկսել է հետապնդել Լուկուլլոսի կեղծ նահանջ ցուցադրող փոքրաքանակ հեծելազորին, որից երկարաձգել է ճակատը, մարտական ուժերի շարքերը նոսրացել են և զորքերի մարտական կարգերը թուլացել:

6. Հույս դնելով իր մեծաթիվ զորքերի վրա, Տիգրանը աչքաթող է արել այն կարևոր հանգամանքը, որ այդ զորքերը կազմված են նվաճված տարբեր երկրների ցեղերից, միասնական, ընդհանուր և պարզ նպատակի ձգտող մարտական ուժերի կոլեկտիվ չեն և պատրաստ են մասնատվել առաջին իսկ ոչ հզոր հարվածից: Մոռացության տալով այդ կարևոր հանգամանքը, Տիգրանը չի հոգացել միաձուլել նրանց մի միասնական դրոշի ներքո, որից և հռոմեական զորքերի առաջին իսկ լուրջ հարվածը ժողովուրդների այդ փխրուն խառնակույտը տրոհել է ու քայքայել:

7. Տարվելով իր երկրի քաղաքների խաղաղ շինարարությամբ, տնտեսության և հելլենիստական մշակույթի ու արվեստի զարգացմամբ, Տիգրանը աչքաթող է արել հռոմեական Մենատի երկերեսանի քաղաքականությունը, չի հավատացել, որ Հայաստանի դեմ Լուկուլլոսը պատերազմ կսկսի առանց սենատի թույլտվության:

Չի կարելի համաձայնել այն պատմաբանների հետ, որոնք Տիգրանի պարտության պատճառը համարում են միայն Տիգրանի և Միհրդատ Եվպատորի միջև դաշինք չլինելը:

Լուկուլլոսը «զարմացավ,— ասում է Պլուտարքոսը,— որ Տիգրան արմենը, որը մտադրություն էր ունեցել հարձակվելու հռոմեացիների վրա՝ Միհրդատին պատերազմի համար չէր օգտագործել, երբ նա դեռ հզոր էր, և չէր միացրել իր ուժերը նրա մեծ ուժերի հետ, այլ թույլ էր տվել, որ դրանք պարտվեն ու ջախջախվեն, իսկ այժմ, երբ այդ ուժերն անկարելի է արդեն վերականգնել՝ նա պատերազմը սկսել է չնչին հույսերով, մատնելով իրեն կորստյան»¹:

Այդ իսկ պատրվակով Պլուտարքոսը Հռոմի հետ սկսած պատերազմի մեղքը դնում է հայոց թագավոր Տիգրանի վրա, այլ ոչ Լուկուլլոսի, որպեսզի Հռոմի Մենատի առաջ արդարացնի Հայաստանի դեմ Լուկուլլոսի ձեռնարկած գործողությունները: Չի կարելի համաձայնել ոմանց հայտնած այն կարծիքի հետ, որ Տիգրանը կարող էր

փրկվել, եթե չհրաժարվեր Միհրդատ Եվպատորի հետ դաշինք կնքելուց: Ցավոք, այդ տեսակետը պաշտպանում է նաև հայրենական պատմաբանների մի մասը: Նրանք, ոչինչ չապացուցելով, ելնում են միայն այն բանից, որ եթե Տիգրանը և Միհրդատը միատեղ գործեին, հռոմեացիները այդ դաշինքի դեմ մղած պատերազմում հաջողություն չէին ունենա:

Փոքր Ասիայի և Պոնտոսի դեմ Սուլլայի և Լուկուլլոսի մղած արշավանքների տարիներին Տիգրանի և Միհրդատի միջև դաշինք չի կնքվել, որովհետև այդ ժամանակ Տիգրանը զբաղված էր իր պետության ամրապնդմամբ, բանակը վերակազմելով և նրա զինվորական կարգապահությունը բարձրացնելով, հելլենիստական կուլտուրա տարածելով, նոր քաղաքներ, այդ թվում Տիգրանակերտ մայրաքաղաքը, կառուցելով: Մյուս կողմից, Տիգրանը հաշվի է առել, որ եթե ինքը

¹ Տե՛ս Հ. Մանանդյան, Տիգրան երկրորդը և Հռոմը, էջ 111—112:

պատերազմ սկսի Հռոմի դեմ, ապա պարթևական պետությունը, օգտվելով այդ հանգամանքից, կարշավի Հայաստանի վրա: Այդ հանգամանքներն էլ դարձել են Տիգրանի չեզոքության պատճառը:

Հետևապես, իրավացի չեն այն պատմաբանները, որոնք Տիգրանի ճակատագրական սխալը համարում են այն, որ նա հրաժարվեց մասնակցել Հռոմի դեմ Պոնտոսի թագավոր Միհրդատ Եվպատորի վարած պատերազմին:

Չի կարելի համաձայնել նույնպես գերմանական գիտնական Հանս Դելբրյուկի հետ, որը Տիգրանակերտի պարտության առթիվ գրում է. «Հայոց թագավորը... ինքը տիրել է մի աննշան լեռնային սակավաբնակ պետության, հանել փոքրաթիվ զորք, հայերին էլ ընդհանրապես հազվադեպ են վերագրվել մարտական հակումներ»¹: Այստեղ Դելբրյուկը աչքաթող է արել Յուստինի հայտնի ցուցումը, որ «չի կարելի լռության մատնել մի այդպիսի մեծ թագավորություն, քանի որ Պարթևստանից հետո նա իր մեծությամբ գերազանցում է մնացած բոլոր թագավորություններին: Հենց միայն Հայաստանը տարածվում է Կապադովկիայից մինչև Կասպից ծով՝ տասնմեկ հարյուր հազար քայլ, և լայնությամբ յոթ հարյուր հազար քայլ»²: Հետևապես, չի կարելի համաձայնվել Դելբրյուկի հետ, որը Տիգրանի ռազմավարական սխալների պատճառով տեղի ունեցած Տիգրանակերտի պարտությունը բացատրում է հայ ժողովրդի մարտական հակումների բացակայությամբ: Դելբրյուկը շտապել է եզրակացություն անելիս: Տիգրանակերտի հաղթանակից արբեցած Լուկուլլոսը շարունակեց պատերազմը Հայաստանի դեմ՝ արշավելով Արտաշատ քաղաքի վրա: Այդ նոր արշավանքում քաջարի հայ ժողովուրդը, նույնպես Տիգրանի ղեկավարությամբ, վերջնականապես ջախջախեց Լուկուլլոսի զորքերը:

Հայաստանի ռազմական արվեստի կլասիկ օրինակ չի

¹ Г. Дельбрук, История военного искусства, Москва, 1936, т. I, стр. 354.

² Юстин, Эпитома..., стр. 224.

կարելի համարել Տիգրանակերտի ճակատամարտը, ինչպես և չի կարելի պատերազմի սկզբնական շրջանի առանձին ճակատամարտերի արդյունքով գնահատել ամբողջ պատերազմը, որովհետև պատերազմը գնահատվում է միայն նրա վերջնական արդյունքներով: Տիգրանակերտի ճակատամարտում, բացի Տիգրանի սխալներից, ոչ մի դրական բան նրա մեջ չենք գտնում: Հայաստանի ռազմական արվեստը պատշաճ զարգացում ստացավ Լուկուլլոսի նոր սկսած ռազմարշավի ժամանակշրջանում 68թ. (մ.թ.ա.) ամռանը, Արտաշատի վրա արշավելու ընթացքում:

Ինչքան էլ մեծ լիներ հայոց զորքի հրամանատարության սխալները և պարտությունը Տիգրանակերտի մոտ, այնուամենայնիվ, դրանք չկարողացան խորտակել հայ ժողովրդի աննկուն կամքը իր երկրի ազատության ու անկախության համար մղած պայքարում: Կարճ ժամանակում հայերը ստեղծեցին մի նոր, ընտիր բանակ՝ Լուկուլլոսի հրոսակախմբերի դեմ պայքարելու համար:

4. ԼՈՒԿՈՒԼԼՈՍԻ ԱՐՇԱՎԱՆՔԸ ԱՐՏԱՇԱՏ

Տիգրանի պարտությունից հետո նրան է մոտենում Միհրդատը: Նրանք երկուսով շրջելով մարզերում, հավաքում էին նոր բանակ, — վկայում է Ապպիանոսը:— Նրանք քաղաքներում զենքի էին կոչում համարյա բոլոր հայերին: Ընտրելով նրանցից ամենալավերին՝ մոտավորապես 70000 մարդ, կեսը հետևակ, իսկ մյուս կեսը հեծյալներ, մնացածին արձակեցին: Հավաքած զորքերը բաժանեցին ջոկատների և կոհորտների, գրեթե այնպես, ինչպես հռոմեական զորքերն էին, և սկսեցին վարժեցնել¹, որը տևեց մինչև 68 թ. գարունը:

Զնախատեսելով հայոց զորքերի մոտակա հարձակումները՝ Լուկուլլոսը որոշեց ինքը վերսկսել հարձակումը, ներխուժել Մեծ Հայքի հյուսիսային սահմանները, քարուքանդ անել բնակավայրերն ու Արտաշատ մայրաքաղաքը: Նվաճելու ու ավերելու սպառնալիքով Լուկուլլոսը որոշում է ճա-

¹ St' u Appian, Митридатовы войны, стр. 87.

կատամարտի հրահրել Տիգրանին՝ հուսալով վերջնականապես ջախջախել հայոց զորքերը և ստիպել Հայաստանի համար ստրկացուցիչ պայմանագիր ստորագրելու:

Առաջադրված խնդիրների կիրառման նպատակով 68 թ. գարնան վերջում Լուկուլլոսը թողնում է Հռոմի դաշնակից Կորդուքը և, առանց Տիգրանակերտ քաղաքը մտնելու, շարժվելով Ներջիկի, Կիլիկի, Շենիքի միջով, անցնում է Հայկական Տավրոս լեռները և ուղղվում դեպի Մշո դաշտը¹: Հունիսի կեսերին հասնելով այդտեղ, տեսնում են հացաբույսերը կանաչ, այն դեպքում, երբ Կորդուքում, իրենց դուրս գալուց առաջ, վրա է հասած եղել հունձի ժամանակը: Հայաստանի լեռնաշխարհի այդ տարբեր կլիմայական պայմանները խիստ անհանգստացնում են Լուկուլլոսին, որովհետև նա հասկանում էր, որ դա կդժվարացնի բանակին պարենամթերք մատակարարելու գործը:

Արտաշատի վրա շարժվելու այդ երթուղին Լուկուլլոսը ընտրել է հետևյալ նկատառումներով, առաջին նա գտել է, որ Տիգրանակերտի ճակատամատից հետո Տիգրանը նահանջել է այդ ճանապարհով և հնարավոր է, որ նրա բանակատեղը կլինի Մուշ-Արածանի հովտում, որտեղ կարող է մղել իր ցանկացած ճակատամարտը: Երկրորդ՝ Մուշ-Արածանիի հովիտը հարուստ է եղել ամեն տեսակ պարենամթերքներով: Երրորդ՝ Մշո դաշտով, Արածանիի հովտով դեպի Արտաշատ երթուղին ամենակարճն էր և ռազմաստրատեգիական տեսակետից հարմար էր գործերը փոխադրելու համար:

Այդ նույն ժամանակ Տիգրանը և Միհրդատ Եվպատորը, ընտրելով իրենց բանակի համալրման կոնտինգենտը, ինչպես արդեն ասացինք, բաժանել էին նրանց ըստ ջոկատների ու կոհորտների, սովորեցրել մարտ վարելու նոր եղանակները և զորքերի տեսակների փոխգործողությունը: Տիգրանը գլխավորում էր թեթև հետևակը և արագընթաց հեծելազորը, իսկ Միհրդատը՝ հետևակը և զրահավոր հեծելազորը: Ըստ նոր մարտավարության, հայկական զորքերը հրաժարվեցին եր-

¹ Տե՛ս նաև Մանանդյան, Տիգրան երկրորդը և Հռոմը, էջ 145:

կարատև մարտերից և որոշեցին հռոմեական զորքերը կտրել պարենամթերային բազաներից, հանկարծակի հարվածներ հասցնելով ծանր կորուստներ պատճառել նրանց, ուժասպառ անել և արագընթաց մարտերում արյունաքամ անել հռոմեական հետևակի և հեծելազորի լեգեոնները: Ըստ այդ մարտավարության, Միհրդատը վարում էր պաշտպանական պատերազմ, դեպի իրեն քաշում հակառակորդին, իսկ այդ ժամանակ Տիգրանը իր արագաշարժ հեծելազորով հարձակվում էր Լուկուլլոսի վրա և առնում աքցանի մեջ:

Եվ այդպես, Տավրոսն անցնելով և դուրս գալով Մշո դաշտը, հռոմեական զորքը հանդիպում է հայկական զորքերի համառ դիմադրությանը¹: Իսկ ի՞նչ պատճառներից դրդված հռոմեական բանակները վերադարձան այն լեռները, որտեղից նրանք վայր էին իջել: Որքան էլ Պլուտարքոսը և նրա կողմնակիցները փորձել են թաքցնել այդ հարցի պատասխանը, ակնհայտ է, որ բոլոր ժամանակներում զորքերը կովից հետո վերադառնում են հարձակողական մարտի ելման բնագիծ միմիայն պարտություն կրելուց հետո: Եթե Պլուտարքոսը ճիշտ պատասխան տար այդ հարցերին, կդառնար անկողմնակալ պատմիչ, և ոչ թե Լուկուլլոսի գովերգուն: Քննելով Պլուտարքոսի այդ հաղորդումը, հանգում ենք այն եզրակացության, որ Լուկուլլոսը իրոք երկու-երեք անգամ Հայկական (Արևելյան) Տավրոսի լեռներից ցած է իջել և շարժվել Արտաշատի ճանապարհով, սակայն, հանդիպելով հայկական բանակի ուժգին հարվածներին, ետ է քաշվել իր նախկին ելակետը: Բայց դրա փոխարեն այդ «երկու-երեք» անգամ ցած իջնելուց Լուկուլլոսը ավերել է գյուղերը և չի հանդիպել Մուշի շրջանների անգեն բնակչության դիմադրությանը, որը Պլուտարքոսը վերագրում է Լուկուլլոսի անվեհերությանը²:

Պլուտարքոսի հաղորդումից երևում է, որ հայկական զորքերի բանակատեղի վրա Լուկուլլոսի հաճախակի հարձակումները ավարտվել են հաջողությամբ: Այդ դեպքում

¹ Плутарх, Лукулл, стр. 85.

² Նույն տեղը:

պարտված բանակը պետք է փախուստի դիմեր, իսկ այդպիսի բան ոչ միայն չի կատարվել, այլև հայոց զորքերը իրենց բանակատեղից, ըստ նույն Պլուտարքոսի, տեղաշարժ չեն եղել: Դա նշանակում է, որ հռոմեացիք իրենց հաճախակի մարտերում պարտություն են կրել: Ուստի Լուկուլլոսը ամեն միջոց ձեռք էր առել փրկելու իր բանակը անելանելի դրությունից: Հենց այդ միջոցառումներից է այն, որ Լուկուլլոսը պաշարում է հայկական զորքերի բանակատեղը, ավերում է հայկական բնակավայրերը: Բայց հայերը կորուստներ են հասցնում Լուկուլլոսի զորքերին, ուստի նա ստիպված է լինում թողնել հայկական զորքերի բանակատեղի հետ հետագայում մարտի բռնվելը և շարժվում է դեպի Արտաշատ: Հետևապես, կարող ենք եզրակացնել, որ Պլուտարքոսի հիշատակած այդ մարտերում պարտություն են կրել ոչ թե հայկական, այլ հռոմեական զորքերը: Լուկուլլոսի ռազմերթը դեպի Արտաշատ սկսվել է հունիս ամսին՝ Մուշի հովտից մինչև Արածանիի գետանցը: Գետանցը հռոմեական զորքերը հասել են սեպտեմբերի կեսին (68 թ. մ.թ.ա.): Այդ ուղին 250 կիլոմետր է: Լուկուլլոսի բանակը դա անցել է երեք ամսվա ընթացքում: Օրվա երթը միջին հաշվով եղել է երեք կիլոմետր, 20-25 կիլոմետրի փոխարեն: Պլուտարքոսի և նրա տիպի գովերգողների ռազմերթի այդպիսի ցածր թափը Հայաստանի կլիմայական պայմաններին հռոմեական զորքերի անսովոր լինելով բացատրելու փորձերը ճիշտ չեն: Լուկուլլոսի բանակի ռազմերթի այդպիսի ցածր թափի միակ պատճառն այն է, որ նրա զորքերը համարյա ամեն օր ենթարկվել են հայոց մարտական ջոկատների անսպասելի հարվածներին: Արևմտյան և Հարավային Տավրոսի լեռների արևելյան զառիվայրերը նպաստել են հայոց հետևակին, որը Միհրդատի գլխավորությամբ բանակել է այդ լեռներում, կաշկանդել հռոմեական զորքերին, գրավել նրանց ուշադրությունը, թեթևաշարժ հեծելազորի համար պայմաններ ստեղծել հանկարծակի և սրընթաց հարվածներ հասցնելու և ծանր կորուստներ պատճառելու Լուկուլլոսի զորքերին: Բանակատեղը տեղաշարժ չանելով և հակառակորդի ուշադրությունը դեպի իրեն դարձնելով, Միհրդատը Տիգրանի հեծելազորին հնարավորություն է տվել մարտից արագորեն դուրս գալ և, ճարպկորեն պոկվելով հռոմեացիների հետապնդումից, սրանց համար անհայտ վայրում բանակատեղ է դրել իր հետևակի ճամբարից ոչ հեռու: Հայոց զորքերի այդ հարվածները այնպիսի սարսափ են տարածել Լուկուլլոսի և նրա բանակի վրա, որ, հասնելով գետանցին, ուր չեն եղել հայոց զորքերը, նրանք չեն համարձակվել գետանց կատարել, վախենալով Տիգրանի հանկարծակի հարվածներից:

Ըստ երևույթին, հաշվի առնելով հակառակորդի զորքերի ֆիզիկական վատ վիճակը, սպանվածների և վիրավորների մեծ թիվը, նրանց մարտական ոգու և բարոյական վիճակի անկումը, Տիգրանը որոշել է այս անգամ կտրել Արածանիի գետանցը և վճռական ճակատամարտ տալ հռոմեական զորքերին:

Դեպի Արտաշատ Լուկուլլոսի արշավելու ժամանակ հայերի և հռոմեական զորքերի միջև խոշոր և վճռական ճակատամարտ տեղի ունեցավ 68 թ, սեպտեմբերի կեսերին, երբ հռոմեական զորքերը փորձեցին անցնել Արածանի գետը Բագավանից հյուսիս, այժմյան Ղարաքիլիսայից 25-30 կիլոմետր դեպի արևելք գտնվող վայրում:

Երկու թշնամի բանակների բանակատեղիների, նրանց մարտական կարգերի դասավորման և մարտ վարելու եղանակների մասին մանրամասն նկարագրել են Պլուտարքոսը և Կասիուս Դիոնը: Նպատակահարմար ենք գտնում լրիվ մեջ բերել այդ նկարագրությունները ըստ Հ. Մանանդյանի թարգմանության,

«Լուկուլլոսի արշավանքն Արտաշատի դեմ Տիգրանն այլևս չհանդուրժեց,— հաղորդում է Պլուտարքոսը,— այլ, վերցնելով հետը իր զորքերը, նա բանակեց չորրորդ օրը հռոմեացիների մոտ, ունենալով նրանց ու իր մեջ Արածանի գետը: Այդ գետը պետք է անհրաժեշտաբար հռոմեացիներն անցնեին Արտաշատ գնալիս: Զոհ մատուցելով աստվածներին և վստահ լինելով, որ արդեն հաղթությունն իր ձեռքումն է, Լուկուլլոսը մյուս ափը անցկացրեց զորքը, առջևում դասավորելով իր տասներկու կոհորտները, իսկ մյուսները, որ-

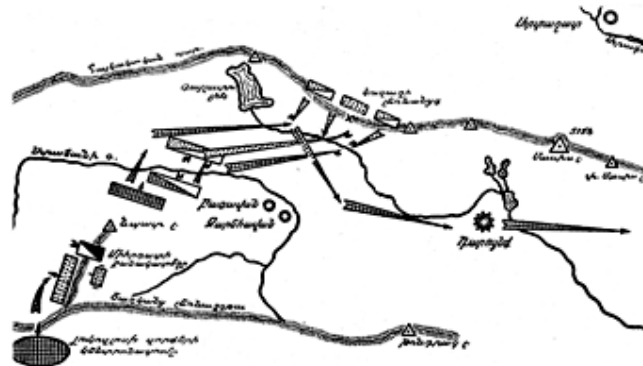

Արածանիի մարտը և Կուռաղի լեռնանցքի վրա հայոց բանակի հակահարձակումը. սեպտեմբեր, 68 թ. (մ.թ.ա.)

պեսզի թշնամուց չշրջապատվի, տեղավորեց հետևում: Մրանց դեմուդեմ կանգնած էին բազմաթիվ ձիավորներ ու ընտիր զորքեր, իսկ նրանց առջև գտնվում էին ձիավոր նետաձիգ մարդերը և նիզակակիր իբերները, որոնց բոլոր օտարականներից ավելի էր Տիգրանը վստահում և համարում էր առանձնապես մարտունակ: Բայց իսկապես սրանք որևէ փայլուն գործ չարին, այլ՝ մի քիչ կովի բռնվելով հռոմեական հեծելազորի հետ՝ չդիմացան հետո հետևազորի հարձակմանը և, փախչելով ու ցրիվ գալով այս ու այն կողմ, հարկադրեցին հռոմեական հեծելազորին իրենց հալածելու: Երբ սրանք ցրվեցին, Լուկուլլոսը, տեսնելով Տիգրանի հետ առաջացող ձիավորների շքեղությունն ու բազմությունը՝ վախեցավ: Նա ետ կանչեց իր հեծելազորը, որը թշնամուն հալածում էր, և առաջինը ինքը դեմ կանգնեց աստրպատականցիներին, որոնք իր դիմացն էին լավագույն զորքի հետ, և, առաջ քան ձեռնակովի գնալը, նրանց ահաբեկեց և մատնեց փախուստի: Երեք թագավորներից, որոնք միասին մասնակցում էին կովին, ամենախայտառակ կերպով փախել էր, ինչպես ասում են, Միհրդատ Պոնտացին, որը չէր դիմացել մինչև իսկ հռոմեացիների մարտական աղաղակներին: Հետապնդումը շարունակվեց երկար տարածության վրա և հռոմեացիներն ուժասպառ եղան, որովհետև ամբողջ գիշերը ոչ միայն սպանում էին թշնամուն, այլև տանում և բերում էին գերիներին ու նաև ավարը և ինչքը: Լևիուսն ասում է, որ թշնամու կորուստը ավելի մեծ էր եղել առաջին կովում, սակայն այս կովում սպանվել ու գերի էին բռնվել ավելի անվանիները»¹:

Վերլուծելով Պլուտարքոսի սույն վկայությունը, կարելի է հանգել հետևյալ եզրակացություններին:

Առաջին, ըստ Պլուտարքոսի Տիգրանը իր գորքերով Արածանիի օրը է հասել չորրորդ օրը, այսինքն՝ մի քանի օր հետո, երբ արդեն Լուկուլլոսը գտնվում էր նշված վայրում, բանակատեղ է ընտրել և պատրաստվել է գետանցի: Եթե հաշվի առնենք, որ այդ վայրում Արածանի գետի խորությունը հասնում է 50 սանտիմետրի, տեղ-տեղ էլ մեկ մետրի, կնշանակի

¹ Տե՛ս Հ. Մանանդյան. Տիգրան երկրորդը և Հռոմը, էջ 150 և 152:

Լուկուլլոսի առաջ գետը չէ, որ խոչընդոտ է եղել, այլ նրա համար պարզ չի եղել հակառակորդի գտնվելու վայրը, նրա գորքերի քանակն ու տեսակը և մարտական կարգերի դասավորվածությունը:

Այդ վկայությունից չի երևում, որ Տիգրանը Արածանի գետի օրը է հասել իր բոլոր գորքերով: Պլուտարքոսի նկարագրած մարտերի ընթացքն ապացուցում է, որ Լուկուլլոսի գորքերին դեմ են կանգնել Տիգրանի հավատարիմ և անվեհեր նետաձիգ մարդերը և Իբերիայի նիզակակիր հեծյալները: Եվ երբ հռոմեացիների հեծելազորն անգոր է եղել դիմադրել, Լուկուլլոսը նրանց դեմ դուրս է բերել նաև իր հեծելազորը: Այդ ժամանակ միայն մարդերի նետաձիգ հեծյալները և իբերների նիզակակիր հեծյալները առանձին ջոկատներով նահանջել են տարբեր ուղղություններով և բացել են մարտի դաշտը Տիգրանի և Ատրպատականի սուսերակիր հեծելազորի մարտական գործողությունների համար, որոնք, ըստ նույն Պլուտարքոսի, սարսափեցրել են Լուկուլլոսին: Մարդերի և իբերների հեծյալների այդ մարտական մասերը Պլուտարքոսն անվանել է փախուստ, որը ցույց է տալիս նրա աչառու լինելը: Երկրորդ, Պլուտարքոսը հիշատակում է, որ այդ ճակատամարտին մասնակցել է հռոմեական հետևազորը, բայց մի խոսք անգամ չի ասում հայոց հետևազորի մասնակցության մասին: Դա նշանակում է, որ հռոմեացիների շուրջ 50 հազարանոց բանակի դեմ է կանգնել հայոց, Իբերիայի, Ատրպատականի և մարդերի մոտ 30-35 հազար հեծելազորը Տիգրան II-ի գլխավորությամբ: Իսկ հետևազորը շատ ետ է մնացել, որովհետև րնդունակ չի եղել սրընթաց հեծելազորի հետևից մարտադաշտ հասնել: Ուստի ճիշտ չէ Պլուտարքոսի այն վկայությունը, թե կովին մասնակցող երեք թագավորներից ամենախայտառակ կերպով փախել է Միհրդատ Պոնտացին, որն այդ կովում, մեր կարծիքով, չի էլ մասնակցել:

Երրորդ, բացի Պլուտարքոսի մեջբերված վկայությունից, ոչ մի պատմաբան, ոչ մի ժամանակ որևէ պատերազմի գործողություն նկարագրելիս չի հիշատակել, որ հռոմեացիներն իրենց նվաճողական քաղաքականությունը կիրառելիս այնչափ ուժասպառ եղած լինեն, որ հրաժարվեն իրենց «սրբազան» պարտականությունները կատարելուց՝ թալանից գերելուց, սպանելուց, ստրկացնելուց: Սակայն այս անգամ Լուկուլլոսի գովերգու Պլուտարքոսի վերոհիշյալ վկայությունը անվիճելի կերպով ապացույց է, որ հայոց և նրա դաշնակից երկրների հեծելազորները այնքան ուժգին են եղել, որ ոչ միայն ուժասպառ են արել, այլև հռոմեացիներին զրկել են ավարառությունից:

Արաձանի գետի ափերին տեղի ունեցած ճակատամարտը անկողմնակալ է նկարագրել Կասիոս Դիոնը, որ մեջ ենք բերում Ն. Մանանդյանի թարգմանությամբ:

«Լուկուլլոսն արշավանքն սկսեց նույն տարվա ամառվա կեսին... և երկրի որոշ մասերն ավերեց, որպեսզի ստիպի բարբարոսներին դիմադրելու և իր հետ պատերազմելու: Իսկ երբ նրանք բոլորովին չշարժվեցին տեղից նա ինքը գնաց նրանց վրա:

Հարձակման ժամանակ թշնամու այրուձին խիստ նեղը զցեց հռոմեական հեծելազորին, բայց հետևակների հետ ոչ ոք նրանցից դուրս չելավ ձեռնամարտի, այլ նրանք իսկույն ետ էին քաշվում, երբ Լուկուլլոսը հեծելազորին օգնության էր տանում վահանակիրներին: Չնայած դրան, թշնամիները որևէ վնաս չկրեցին, այլ նրանք, ետ դառնալով նետեր էին արձակում հետապնդողների վրա, և շատերին իսկույն սպանեցին և շատերին էլ վիրավորեցին: Իսկ վերքերը ծանր էին և դժվար էին բուժվում, որովհետև նետերն ունեին երկու ծայր, որոնք այնպես էին իրար կցված, որ թե վերքի մեջ մնալով և թե դուրս հանվելով՝ արագ կերպով մահ էին պատճառում: Դրա պատճառը այն էր, որ նետի ծայրերից մեկը, որը ոչ մի կերպ չէր կարելի դուրս հանել՝ մնում էր մարմնի մեջ»¹:

Սույն մեջբերումից պարզ երևում է, որ Արաձանիի ճակատամարտում խոշոր կորուստներ, որոնց մասին խոսում է Պլուտարքոսը, կրել են հռոմեական, և ոչ թե հայկական զորքերը: Ինչպես կտեսնենք այսուհետև, այդ կորուստները հռոմեական զորքերում առաջացրին դժգոհություն, որը հասցրեց

¹ Տե՛ս Ն. Մանանդյան, Տիգրան երկրորդը և Հռոմը, էջ 152—153:

ապստամբության, հետագայում՝ պարտության և Մեծ Հայքից Լուկուլլոսի խայտառակ ու ամոթալի փախուստին:

Չնայած հայոց և նրա դաշնակից երկրների հեծելազորների եռանդագին դիմադրությանը, հռոմեական զորքերին հաջողվում է անցնել Արաձանի գետը և շարունակել արշավ դեպի Արտաշատ: Իսկ հայոց հեծելազորը ետ է քաշվում դեպի հայկական պար լեռնաշղթան:

Լուկուլլոսն Արաձանի գետի աջ ափով շարժվում է դեպի արևելք և, հասնելով Բագավան, շրջվում է դեպի հյուսիս՝ Արուջ գյուղ, նպատակ ունենալով Սուկավ (Հայկական պար) լեռնաշղթայի Կուջաղի կամ Քարվանսարայի լեռնանցքով անցնել Յայջի գյուղը և այնուհետև շարժվել Արտաշատ ի վրա: Բայց, երբ մոտենում է Հայկական պար լեռնաշղթային, հռոմեական զորքերն ապստամբում են Լուկուլլոսի դեմ: Տիտուս Լիվիոսը, Պլուտարքոսը, Ապպիանոսը և հռոմեական մյուս պատմաբաններն ապստամբության պատճառները վերագրում են ոչ թե այդ զորքերի մարտունակության և կարգապահության անկմանը, կորուստներին և արյունաքամ լինելուն, այլ՝ Սուկավ լեռնաշղթայի վրա ձյուն գալուն:

Այսպիսով, Պլուտարքոսը Լուկուլլոսի զորքերի պարտությունը ձգտել է թաքցնել ու մեղմացնել Հայաստանի կլիմայական պայմաններին անսովոր լինելու պատրվակով,

չիշելով նույնիսկ, որ այդ կլիմայական ծանր պայմաններից զերծ չէր նաև հայկական բանակը: Հիշյալ մեջբերումից դժվար չէ կռահել, որ Տիգրանի հեծելագործը, հմտորեն օգտագործելով Սուկավ լեռնաշղթայի տեղանքը, հռոմեացիներին զրկել է գյուղական բնակավայրերում օթևանելուց, և այդ վայրերի բնակիչներն էլ անբարյացկամ են վերաբերվել իրենց հայրենիքն ավերող Լուկուլլոսին, ուստի հռոմեական զորքերը գիշերել են սառը վրաններում, խոնավ հողի վրա, թաց զգեստներով:

Եռամսյա ռազմերթի ժամանակ հայերի, իբերների և մարդերի հեծելագործներ՝ Տիգրանի գլխավորությամբ, Հարավային Տավրոսի հյուսիսային լանջերից սկսած մինչև Արածանիի գետանցը Լուկուլլոսի զորքերին զգալի կորուստ են հասցրել թե սպանվածներով, թե՛ վիրավորներով և թե՛ սննդամթերքներից զրկելով: Հռոմեական բանակի այդ կորուստները և անխնամ մնացած մեծաթիվ վիրավորների առկայությունը պատճառ են դարձել խռովության: Սակայն, այդ դժգոհությունները հաշվի չառնելով, Լուկուլլոսը համառորեն շարունակել է իր արշավանքը դեպի Արտաշատ, Սուկավ լեռնաշղթայի վրայով: Ուժասպառ եղած Լուկուլլոսի բանակը ի վերջո ըմբոստացել է, հրաժարվել է կատարել իր գերագույն հրամանատար Լուկուլլոսի հրամանը՝ ավարտել արշավը և գրավել մայրաքաղաք Արտաշատը: Տիգրան II-ի և Միհրդատ Եվպատորի նպատակն էլ այդ էր՝ զցել հռոմեական բանակի մարտունակությունը և ստիպել նրան հրաժարվելու իր նվաճողական ծրագրից:

Հայ ժողովրդի վրեժխնդրությունից վախենալով, Լուկուլլոսը փախուստի դիմեց, բայց ոչ այն ուղիով, որով նա առաջացել էր Մեծ Հայքում:

Ուշագրավ է Պլուտարքոսի այն հիշատակությունը, թե Լուկուլլոսը ետ գնաց ոչ թե իր եկած, այլ ուրիշ ուղիով:

Տավրոսի վրայով ուղին զգալիորեն երկար է և եղանակը համեմատաբար ավելի ցուրտ, քան Արուջից դեպի Արտաշատ ճանապարհը: Բայց Լուկուլլոսն անցել է Միգդոնիայի ճանապարհով, և դա բոլորովին ոչ պատահաբար: Նախ՝ հայերի կռիվը հռոմեացիներին դեմ ընդունել է ազատագրական պայքարի բնույթ և ապա՝ դեպի Արտաշատ կատարած արշավանքի ժամանակ, քանդելով և ավերելով հայկական գյուղերը, հռոմեացիները սաստկացրել էին հայերի ատելությունը դեպի իրենց, ուստի Լուկուլլոսը, խուսափելով բնակչության վրեժխնդրությունից, ստիպված է եղել ընտրելու թեև դժվարին, բայց նահանջի համար անվտանգ ուղի:

Լուկուլլոսը 68 թվականի աշնանը հասնում է Մծբին, շրջապատում քաղաքը և մեծ դժվարությամբ գրավում:

Նշված ճակատամարտերում հայոց և դաշնակից զորքերը Տիգրանի ընդհանուր ղեկավարությամբ գործադրեցին մարտ վարելու նոր եղանակներ: Թվարկենք դրանցից մի քանիսը.

Առաջին, զարգացրին և մանրակրկիտ կազմակերպեցին զորքերի տեսակների և դրանց զորամասերի փոխգործակցությունը:

Երկրորդ. առաջ քաշեցին մարտ վարելու նոր եղանակ՝ զորքերի մեկ մասով կաշկանդել և գրավել հակառակորդի ուժերը, իսկ մյուս մասով անսպասելի ուղղություններից հանկարծակի հարված հասցնել նրանց:

Երրորդ. կարճատև և արագընթաց մարտերով հակառակորդին իրենց հետևից քաշել երկրի անձանոթ խորքերը, զրկել ամեն տեսակ մատակարարումից, ուժասպառ ու արյունաքամ անել ու հասցնել բարոյական քայքայման:

Չորրորդ. ճշտորեն ընտրել հակահարձակման անցնելու ամենահարմար ժամանակը:

Հինգերորդ. վճռական հակահարձակման անցնելով՝ պարտության մատնել հակառակորդի մարտական ուժերը:

Մարտ վարելու այդ եղանակները, որոնք մշակվել և կիրառվել են 68 թ. Լուկուլլոսի դեմ մղված պատերազմներում, տասնհինգ տարի հետո կրկնեց պարթև զորավար Մուրենը Խարանի մոտ, Կրասոսի դեմ մղած ճակատամարտում:

Տիգրանը Լուկուլլոսի գործողություններին լիովին ազատություն տվեց և նույնիսկ չհետապնդեց հռոմեական բարոյալքված ու վիատված զորքերին: Հաստատ համոզված լինելով, որ Լուկուլլոսը Միգդոնիայում կհարձակվի Մծբինի վրա, վրեժ կլուծի Գուրոսից՝ Արածանիի մոտ և Սուկավ լեռնաշղթայի վրա հայերի պատճառած կորուստի համար, նույնիսկ այդ դեպքում էլ Տիգրանն օգնության չգնաց իր եղբայր Գուրոսին: Բանն տայն է, որ դաշնակից թագավորները մշակել էին մարտական գործողությունների ավելի հեռատես և խոր մտածված ծրագիր: Ահա այդ ծրագրով էլ շարունակելով մանր և տեղական նշանակություն ունեցող մարտեր վարելու տակտիկան, նպատակադրվել են վերջնականապես ջախջախել հռոմեական ամբողջ գավթոդ Բանակը և դուրս քշել նրան Փոքր Ասիայից: Այդ պատճառով Տիգրանը արշավի է ելնում Մեծ Հայքի հարավային մարզերը՝ իր թագավորությանը պատկանող երկրամասերն ազատագրելու, իսկ Միհրդատ Եվպատորը, իր ութ հազար հեծյալներով, որի կեսը Տիգրանի տված հայերն էին, գնում է Պոնտոս՝ իր թագավորական իշխանությունը վերականգնելու:

Հարձակվելով Մեծ Հայքի հարավային մասի վրա և նո-

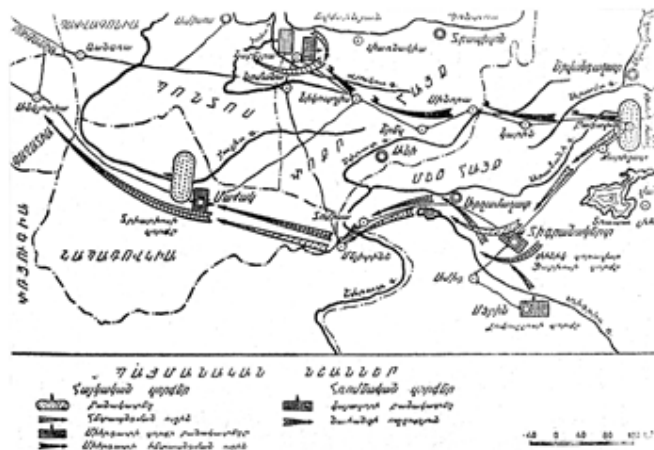

Հայոց քանակի հակահարձակումը և հռոմեական զորքի հետապնդումը. 67 թ. (մ.թ.ա.)

րից նվաճելով մի շարք Հայկական մարզեր, Տիգրանը պաշարում է Աղձնիքի մարզում գտնվող ամրոցներից մեկը, որտեղ, հայերից ազատվելու համար, իր զորքերով թաքնվել էր հռոմեական զորավար Լուցիոս Ֆաննիուսը: Լուկուլլոսը կարողանում է ազատել Լուցիոս Ֆաննիուսին: Բայց այդ ժամանակ Միհրդատ Եվպատորը հարձակվում է Ֆաբիոս Հադրիանոսի վրա, կոտորում է հինգ հարյուր հռոմեացի, սակայն ինքը վիրավորվում է և ժամանակավորապես մարտից դուրս գալիս: Այդ հանգամանքից օգտվելով, Ֆաբիոս Հադրիանոսը նետվում է Կաբիրեի վրա, տիրում և ամրանում է բերդի միջնաբերդում: Բուժվելուց հետո Միհրդատը վերադառնում է և ձեռքի տակ եղած հայ-պոնտական զորքերով պաշարում է այդ բերդը: Լուկուլլոսի մյուս զորավար Տրիարիոսը իր զորքերով օգնության է շտապում Ֆաբիուսին, ապա նրան զրկում է պաշտոնից, ստանձնում է զորքերի հրամանատարությունը, զեկուցում է Լուկուլլոսին Ֆաբիուսի պարտության մասին և նրա օգնությունն է խնդրում: Ստանալով այդ լուրերը, Լուկուլլոսը որոշում է հրաժարվել իր անդրեփրատյան նվաճումներից, թողնում է Միջագետքը և 68-67 թթ. ձմեռը գնում է Պոնտոսի հռոմեացիներին օգնության: Չնայած Լուկուլլոսի բազմիցս խնդրանքներին՝ նրա լեգեոնները, զերադասելով ձմեռային բնակարաններում ուրախ ու հանգիստ կյանք վարելը, հրաժարվում են մինչև 67 թ. գարնանը ռազմերթի դուրս գալուց: 67 թ. գարնան սկզբին, հռոմեական զորքերին փրկելու համար, Լուկուլլոսը Միջագետքից շարժվում է դեպի Պոնտոս: Բայց իմանալով, որ մոտենում է Լուկուլլոսը, փառամոլ Տրիարիոսը ձգտում է վերջացնել ճակատամարտը հայ-պոնտական զորքերի հետ՝ մինչև նրա գալը: Ուստի զիջերը շարժվում է Միհրդատի առաջապահ ջոկատների վրա: Ճակատամարտը երկար ժամանակ մնում է անորոշ: Այդ ժամանակ Միհրդատն իր ճակատամասում ուժգին և վճռական գրոհով ճեղքում է հռոմեացիների մարտական շարքերը, ցրիվ տալիս Տրիարիոսի զորքերը, ճգնում և փակում է նրանց հետևակը ճահճոտ տեղանքում, որտեղ նրանք կոտորվում են՝ նույնիսկ կանգնելու հնարավորությունից զուրկ լինելով:

Ռազմիկների կորուստների ընդհանուր քանակը Ապպիանոսը, ըստ երևույթին, խուսափում է հայտնել: Այդ ճակատամարտի, նրա ձեռնարկողի, կորուստների և արդյունքների մասին հաղորդում է Պլուտարքոսը, «Փառամոլ Տրիարիոսը դատարկ բան համարեց մինչև Լուկուլլոսի գալը խոյրնթաց հաղթանակ ձեռք բերելը, ուստի դաժան պարտություն կրեց: Ասում են, հռոմեացիներն ունեցել են յոթ հազար սպանված, այդ թվում հարյուր հիսուն ցենտուրիոն և քսանչորս ռազմական տրիբուն: Բանակատեղը մնացել է Միհր դատին»¹:

Այսպիսով, հայոց թագավոր Տիգրան II-ը, իր դաշնակից երկրներ Իբերիայի և Ատրպատականի զորքերի օգնությամբ, վերադարձնում է համարյա այն ամբողջը, ինչ նրանից գրավել էին հռոմեացիները: Միհրդատ Եվպատորը վերականգնում է իր Պոնտական պետությունը:

Այդպես անփառունակ վերջացավ Լուկուլլոսի պատերազմը Պոնտոսում և Հայաստանում: Նրա վիթխարի հաղթանակներից ոչինչ չմնաց: Հռոմեական արծվանշանները Եփրատի ափերից կրկին վերադարձան Տավրոսի լեռները:

5. ՊՈՄՊԵՈՍԻ ԱՐՇԱՎԱՆՔԸ ՀԱՅԱՍՏԱՆ

Հռոմի սենատը 66 թ. (մ.թ.ա.) արևելյան երկրների հետ պայմանագրեր կնքելու և նրանց «Հռոմի բարեկամների ու դաշնակիցների» շարքերն ընդունելու իրավունք տալով Պոմպեոսին, նրան նշանակեց գերագույն հրամանատար, Արևելքից ետ կանչելով զորավարներ Մարկիոս Ռեքսին և Մանիոս Գլաբրիոնոսին: Հայպոնտական դաշինքի դեմ պատերազմ նախապատրաստելով, Պոմպեոսը Հռոմի դաշնակից և հպատակ ասիական երկրներին հրամայեց օժանդակ գործեր տրամադրել իրեն: Ամեն տեսակի սպառնալիքներով ու խորամանկություններով Պոմպեոսը կարողացավ համախմբել արձակուրդավոր զինվորներին, որոնք հրաժարվել էին ծառայել Լուկուլլոսին: Դեռ Կիլիկիայում գտնվելիս կարճ ժամանակամիջոցում նա կազմեց ավելի քան հիսունհազարանոց նոր բանակ: Փոքր Ասիա գալուսն պես Պոմպեոսը այդ բանակին պետք

¹ Плутарх, Лукулл, стр. 92.

է միացնել այնտեղ գտնվող Մարկիոս Ռեքսի երեք լեգեոնները՝ ավելի քան տասնութ հազար մարդ, ինչպես նաև Հռոմի դաշնակից Բյութանիայի, Գալաթիայի և Փոյուգիայի զորքերը: Պոմպեոսը մարտական որոշումներ ընդունելիս իրեն դրսևորել է որպես փորձված և զգույշ զորավար, նախքան ռազմական երթը սկսելը նա զգուշությամբ անհրաժեշտ միջոցառումներ է ձեռնարկել պատերազմը դիվանագիտորեն նախապատրաստելու համար: Բարեկամական բանակցությունների անվան տակ, բայց իրականում հետախուզական և լրտեսական նպատակներով, նա Պոնտոսի թագավոր Միհրդատի մոտ որպես դեսպան է ուղարկում վտարանդի Միտրոֆանին: Պոմպեոսը շտապեց հայկական և պոնտական թագավորների դեմ դաշինք կնքել ու բանակցություններ վարել պարթևական թագավոր Հրահատ III-ի հետ՝ խոստանալով Հրահատին վերադարձնել ամբողջ Միջագետքը մինչև Եփրատ գետը և Տիգրանի նվաճած պարթևական բոլոր երկրները: Այդ պայմանագրով Հրահատը պարտավոր էր Հայաստանի վրա հարձակվել հարավ-արևելքից, երբ Պոմպեոսը մարտական գործողություններ սկսեր նախ Պոնտոսի, այնուհետև հայոց թագավորի դեմ:

66 թ. սկզբին Տիգրանի դեմ է ապստամբում փոքր որդին՝ Տիգրան կրտսերը: Տիգրան II-ը դադարեցնում է իր հաղթական արշավանքը Կապադովկիայում և վերադառնում է Հայաստան: Տիգրան կրտսերը փախչում է Տիգրոն, ամուսնանում Հրահատ III-ի աղջկա հետ և պարթևական բանակով արշավում Տիգրան II-ի վրա:

66 թ. սկզբին քաղաքական իրադրությունը աննպաստ էր դաշնակից թագավորների՝ Տիգրան II-ի և Միհրդատ Եվպատորի համար:

Պոմպեոսը 66 թ. գարնանը լավ նախապատրաստությունից հետո ահագին բանակով ներխուժեց Պոնտոս: Աստ Մոմզենի, այդ բանակը կազմված էր 40-50 հազար միայն հռոմեացի մարտիկներից, չհաշված դաշնակիցների օժանդակ զորքերը: Ըստ Ռեյնաքի ենթադրության, հիմնական հռոմեական բանակը կազմված էր 60 հազար մարդուց: Մանանդյանը գտնում է, որ Պոմպեոսը Պոնտոս ներխուժելիս ունեցել է ավելի քան հիսուն հազար մարտիկ միմիայն հռոմեացիներ, իսկ դաշնակից երկրների օժանդակ

գորքերի հետ միասին Պոմպեոսի գորքերի քանակը հասել է 100-110 հազար մարտիկի: Բացի այդ, 270 նավեր սպառնում էին Պոնտոսի ափերին:

Այդ վիթխարի ուժի դեմ Լուկուլլոսի արշավանքներից ավերված և ուժասպառ Պոնտական պետությունն անգոր էր պաշտպանվել: Պաշարված լինելով Դաստեյրի մոտ, Միհրդատը չկարողացավ խուսափել մարտից: Ճակատամարտը տեղի ունեցավ: Միհրդատի գորքերը կրեցին ծանր պարտություն: Միհրդատը հազիվ փրկվեց և փախավ Հայաստանի սահմանի վրա գտնվող Մինոբիա բերդը:

Մինչ Պոմպեոսը պատերազմ էր մղում Միհրդատի դեմ, Հրահատ III-ը պարթևական բազմաքանակ գորքով, հոր դեմ ապստամբած Տիգրան կրտսերի և հայ խռովարար նախարարների ուղեկցությամբ, ներխուժեց Հայաստան և, գրավելով երկրի հարավ-արևելյան շրջանները, հասավ Արտաշատ: Հանկարծակիի եկած Տիգրան II-ը ստիպված փախավ Հայաստանի լեռնային շրջանները: Տիգրանին հավատարիմ բերդի կայազորը համառ դիմադրություն ցույց տվեց: Քաղաքի պաշարումը խիստ երկարաձգվեց: Վրա հասավ ձմեռը: Հրահատը պարթևական գորքերով վերադարձավ իր երկիրը ձմեռելու, գորքերի մի մասը թողնելով Տիգրան կրտսերին՝ պաշարումը շարունակելու համար: Մակայն Հրահատի հեռանալուց հետո Տիգրան II-ը վերադառնում է և, իր շուրջը հավաքելով երկրի ռազմական ուժերը, հարձակվում է դավաճան որդու և ապստամբ հայ նախարարների վրա, ջախջախում, հետապնդում է նրանց ու գրավված շրջաններում վերականգնում է իր իշխանությունը: Այս անգամ Տիգրան կրտսերը փախչում է իր պապ Միհրդատ Եվպատորի մոտ, բայց, ճանապարհին իմանալով, որ Պոմպեոսը սրան ջարդել է, փոխում է ծրագիրը, ներկայանում է Պոմպեոսին և սկսում դավեր նյութել հոր դեմ:

Պոմպեոսը Տիգրան կրտսերին հանդիպելուց հետո դադարեցրել է Միհրդատի ջախջախված գորքերի հետապնդումը, իջել է Արաքս գետի հովիտը՝ հայոց թագավոր Տիգրան II-ի դեմ պատերազմելու համար: Տիգրան կրտսերը բազմապիսի օգնություն է ցույց տվել թշնամուն, մինչև իսկ դարձել է հռոմեական գորքերի ուղեկցող և ուղիղ գծով նրանց հասցրել Արտաշատ:

Տիգրան II-ը համոզվում է, որ երկու ճակատով՝ մի կողմից Հրահատ III-ի, մյուս կողմից՝ Պոմպեոսի դեմ պատերազմ վարելը անհնար է: Ուստի ծերունի Տիգրանը բանակցություններ է սկսում Պոմպեոսի հետ: Բայց Տիգրան կրտսերը ամեն տեսակ խոչընդոտներ է հարուցում և ամեն կերպ դժվարացնում սկսված բանակցությունները, որով և խանգարում է իր հորը՝ Տիգրանին, հաշտություն ձեռք բերել չափավոր և շահավետ պայմաններով:

Պոմպեոսը հյուսիսային կողմից մոտենում է Արտաշատին և գորքերը դասավորում քաղաքից ոչ հեռու (երեք մղոն հեռավորությամբ), չհանդիպելով որևէ դիմադրության: Այնուհետև, նա իր դեսպաններին գորքերի փոքրիկ կայազորով ուղարկում է բանակցություններ սկսելու, ավելի ճիշտ՝ բանակցությունների հրավիրելու Տիգրանին:

Տիգրանը, հաշվի առնելով ստեղծված դրությունը, չի խուսափում բանակցություններից և Պոմպեոսի հետ կնքում է մի պայմանագիր, որով

հրաժարվում է իր բոլոր նվաճումներից Սիրիայում, Արևելյան Կիլիկիայում, Փյունիկեում, Կապադովկիայում, Կորդուքում և Ծովփքում:

Պոմպեոսի և Տիգրան II-ի կնքած պայմանագրից դժգոհ է մնում Տիգրան կրտսերը: Նա հրաժարվում է կատարել պայմանագրում իրեն վերաբերող պարտականությունը, որի պատճառով Պոմպեոսը բանտարկում է նրան:

Չնայած Հրահատ III-ի դժգոհությանը, Պոմպեոսը շարունակում է հավատարիմ մնալ կնքված պայմանագրին և Տիգրան II-ին նույնպես դասում է «Հռոմի բարեկամների ու դաշնակիցների» շարքը:

Հրահատի համար վրդովեցուցիչ է եղել մանավանդ իր փեսա՝ արքայորդի Տիգրանի բանտարկությունը: Այդ բանտարկությունը Հրահատ III-ը համարեց թշնամական ակտ, դեսպան ուղարկեց Պոմպեոսի մոտ և պահանջեց իրեն վերադարձնել Տիգրան կրտսերին: Պոմպեոսը ուշադրություն չի դարձնում Հրահատի բազմաթիվ բողոքներին և Տիգրան կրտսերին ու նրա կնոջն ուղարկում է Հռոմ՝ իր հաղթանակի առթիվ տեղի ունեցող հանդիսավոր երթին մասնակցելու:

6. ՏԻԳՐԱՆ II-Ը ՈՐՊԵՍ ՀԻՆ ՀԱՅԱՍՏԱՆԻ ՊԵՏԱԿԱՆ ԳՈՐԾԻՉ ԵՎ ԶՈՐԱՎԱՐ

Հռոմեական զորավար Լուկուլլոսը հռոմեական Մենատին հղած իր զեկույցներում ու հաղորդումներում ամեն տեսակ անհեթեթություններ է գրել հայ ժողովրդի և նրա թագավոր Տիգրան II-ի զորավարական տաղանդի մասին, իսկ Լուկուլլոսի հռոմեական պատմաբան-գովերգուներ Պլուտարքոսը, Ապպիանոսը և մյուսները, օգտվելով այդ աղբյուրներից, աչառու կերպով ձգտել են չնչին չափերի հասցնել ականավոր պետական գործիչ և զորավար Տիգրանի գործունեությունը, որին մի շարք պատմաբաններ իրավացիորեն անվանել են Տիգրան Մեծ:

Քսաննիինգ տարվա բնթացքում (95-70թ. մ.թ.ա.), Տիգրան II-ը կարողացել է միացնել հայկական հողերը, նվաճել հարևաններից այն մարզերը, որտեղից իր երկրի համար կարող էր վտանգ ծագել: Պարթևստանի դեմ Հռոմի մղած բոլոր պատերազմներում հռոմեացիներին երբեք չի հաջողվել հնազանդեցնել պարթևներին: Իսկ Տիգրանը 84 թ. (մ.թ.ա.) ջարդել է պարթևներին, նրանց դուրս է քշել Միջագետքից, գրավել է Մծբինը, Ատրպատականը և դարձել Կասպից ծովի հարավային ու արևմտյան ափերի միանձնյա տիրակալը:

Զորավարական այդպիսի սխրագործությունը անմատչելի է եղել Հռոմի որևէ զորավարի:

Պետք է, սակայն, նկատի ունենալ, որ Տիգրանի մղած բոլոր այն պատերազմները, որոնք տեղի են ունեցել Հայաստանի սահմաններից ներս և նպատակ են ունեցել միավորել հայկական մասնատված շրջանները, եղել են արդարացի պատերազմներ, իսկ այն դեպքում, երբ պատերազմները տեղի են ունեցել հայկական սահմաններից դուրս, օտար հողի վրա՝ եղել են նվաճողական, անարդարացի պատերազմներ: Չպետք է մոռանալ, որ Տիգրան II-ը ևս իր ժամանակի արևելևան բռնակալ

թագավորներից մեկն է եղել: Սակայն «Տիգրան II-ը ինքն էլ է եղել զինվոր, — ասում է Ամֆիտատրովը, — ուստի նրա քառասունամյա թագավորությունը եղել է և պատերազմական, և՛ մարտական, և նա, նույնիսկ 80-ամյա հասակում, անձամբ հայտնվում էր մարտի դաշտում»¹:

Տիգրան II-ին է վիճակված եղել բարձրացնել իր բանակի հզորությունը, ամրացնել երկրի պաշտպանությունը, սպառազինել իր զորքերը նոր զենքերով և զարգացնել նրա մարտավարության ռազմական արվեստը:

Նրա վարած մարտերի ու ճակատամարտերի փորձը ցույց է տվել նոր տեսակի զորքերի կազմակերպման անհրաժեշտությունը՝ մարտի հաջողությունն ապահովելու համար: Այդպիսի զորքերից էին սակրավոր ջոկատները և մարտական կառքերը: Աղեղով և սրերով զինված սակրավոր զորամասերի համար ստեղծվել են ամրաշինական հատուկ գործիքներ՝ ճանապարհներ անցկացնելու, կամուրջներ կառուցելու, անտառներ կտրելու և այլն:

Այդ նոր տեսակի զորքերը բաշխվել են ըստ ջոկատների, հարյուրյակների և հիսնյակների:

Զորքերի ընդհանուր քանակը, ներառյալ և բղեշխների զորքերը, կազմել է մոտավորապես 61-62 հազար հետևակ և 35-36 հազար հեծյալ:

Տիգրանին է պատկանում ռազմական այն տակտիկան, որով պետք է հակառակորդին քաշել երկրի խորքը, տանել անձանոթ վայրերով և հարված հասցնել այնտեղ, որտեղ նրան չի սպասում հակառակորդը, օգտագործելով անմատչելի բարձունքները, անանցանելի կիրճերն ու անտառների խուլ տեղերը՝ հակառակորդի զորքերին անդարմանելի հարվածներ հասցնել և պարտության մատնել:

Մարտը կազմակերպելու համար կատարել տեղանքի ընտրություն՝ հաշվի առնելով հետևակի, հեծելազորի և մյուս տեսակի զորքերի մարտ վարելու հատկությունները:

¹ А. В. Амфи́театров, Армения и Рим, стр. 78.

Մարտը կազմակերպելիս հմտորեն օգտագործել կլիմայական պայմանները:

Ռազմագիտության տեսակետից ճիշտ որոշել մարտական գործողությունների գլխավոր ուղղությունները:

Մարտը կազմակերպելուց առաջ Տիգրանը հմտորեն գնահատել է հակառակորդի զորքերի ֆիզիկական ու բարոյական վիճակը, ըստ այդմ էլ կազմակերպել է իր զորքերի մարտական գործողությունները:

Առաջին անգամ նա է արմատավորել մեծաքանակ կազմակերպված բանակով պարտիզանական մարտեր վարելու եղանակները:

Մարտը սկսելուց առաջ Տիգրանը կազմակերպել է մանրագնին հետախուզություն՝ հակառակորդի ուժերը և կազմը հայտնաբերելու համար:

Տիգրանը և Միհրդատ Եվպատորը եղել են Փոքր Ասիայի այն ժամանակի առաջին զորավարները, որոնք այդ երկրների ժողովուրդների պատմության մեջ առաջին անգամ գործադրել են հակառակորդին խաբելով ծուղակի մեջ գցելու, իրենց երկրի խորքերը քաշելու, ուժասպառ ու արյունաքամ անելու և մանր ու արագընթաց մարտերով և անսպասելի հարվածներով, իսկ այնուհետև հակահարձակման անցնելով նրան ջախջախելու տակտիկան:

Ահա թե ինչու Տիգրանին չի կարելի դասել սովորական և միջակ զորավարների շարքը:

Տիգրան II-ը, վերոհիշյալ դրական գծերի հետ, ունեցել է նաև շատ թերություններ:

«...Ասիայի մեծ անունները եղել են կամ նվաճողների կամ շինարարների անուններ, ուրիշ անուններ չկան,— գրում է Ամֆիտեատրովը:— Բայց պատմաբանների ուշադրությանը նրանք արժանանում են միայն այն դեպքում, երբ իրենց իշխանությունը գործադրել են իրենց պետությունները կազմակերպելու, դրանց մեջ վարչակարգ հաստատելու և աշխատանքը հովանավորելու: Այդ իսկ հայացքով Տիգրանը ոչնչով չի զիջել ո՛չ Դարեհին, ո՛չ Նաբուգոդոնոսորին: Միայն պետք է ցավել, որ նա զերծ չի եղել նաև Քսերքսեսի ու Մարդանբալի իսկությունից, թեթևամտությունից և փափկակեցությունից...»¹:

Այնուհետև Ամֆիտեատրովը գրում է. «Հայկական հնադարյան ավանդավեպի մեջ Տիգրան Հայկազնը մնացել է հզորագույն դեմք, դյուցազնական էպոսի արքայական կենտրոն, բիլինանների վեհապետ Արթուր արքայի, Վլադիմիր Կրասնի-Սոլնիշկայի նման, կամ գուցե ավելի ճիշտ կլինի համեմատել Իվան Ահեղի հետ...»²:

Տիգրան II-ը մահացել է 56—55 թ. (մ.թ.ա.), ապրելով ութսունհինգ տարի:

¹ А. В. Амфитеатров, Армения и Рим, стр. 215.

² Նույն տեղը:

ՀԻՆԳԵՐՈՐԴ ԳԼՈՒԽ

ՀԱՅԱՍՏԱՆԸ ՀՌՈՄԻ ԵՎ ՊԱՐԹԵՎՍՏԱՆԻ ԱՔՑԱՆԻ ՄԵՋ ԱՐՏԱՎԱՋԻ II-Ի ՕՐՈՔ

1. ԿՐԱՍՈՍԻ ԱՐՇԱՎԱՆՔԸ ՊԱՐԹԵՎՍՏԱՆ ԵՎ ԱՐՏԱՎԱՋԻ II-Ը

Տիգրան II-ի մահից հետո Հայաստանի գահը բարձացավ նրա կրտսեր որդին՝ Արտավազդ II-ը: Սրա թագավորության ժամանակ միմյանց դեմ մարտնչում էին

հարևան երկու պետությունները՝ Հռոմը և Պարթևստանը: Ըստ Տիգրան II-ի և Պոմպեոսի միջև կնքված պայմանագրի՝ հայերը պարտավոր էին պահպանել դաշինքը:

Հռոմեական պետությունը ձգտել է արևելյան երկրների հետագա նվաճմանը: Միրիան նվաճելուց հետո, ամենահզոր պետությունը, որը համառ դիմադրություն էր ցույց տալիս հռոմեացիների արշավանքներին Մերձավոր Արևելքում, պարթևական պետությունն էր: Հայաստանի տերիտորիան, գտնվելով այդ պետությունների մրցման ճանապարհների վրա, շարունակ եղել է Հռոմի և Պարթևստանի մղած պատերազմների թատերաբեմը կամ մնացել է արքանի մեջ: Արտավազդ II-ի ամբողջ գործունեությունը եղել է հմտորեն օգտագործել գոյություն ունեցող հակասությունները և դուրս բերել իր երկիրը Պարթևստանի և Հռոմի թշնամական ուժերի արքանից:

Հռոմեական եռապետությունը 60 թ. (մ. թ. ա.) Մ. Կրասոսին նշանակում է արևելյան գործերի կառավարիչ: Նա «...Անչափ գոռոզանալով և դատողությունը կորցնելով՝ արդեն ոչ Միրիայով և ոչ էլ պարթևներով էր սահմանափակում իր հաջողությունների դաշտը: Անվանելով Լուկուլլոսի արշավը Տիգրանի դեմ և Պոմպեոսի կռիվները Միհրդատի դեմ երեխայական զվարճություններ, իր երազանքներով բարձրամտում էր մինչև բակտրիացիները, հնդիկները և մինչև նրանց հետևում գտնվող ծովը...»¹:

Վաղաժամ գոռոզացած Կրասոսը 54 թ. (մ. թ. ա.) սկսեց արշավանքը Պարթևստանի դեմ, ներխուժեց արևմտյան Միջագետք, գրավեց Նիկոֆորիան և Միրիայի մյուս քաղաքները: Բայց նա թողեց արևմտյան Միջագետքը և վերադարձավ Ասորեստան: Ըստ Պլուտարքոսի, դա Կրասոսի ճակատագրական սխալն էր հենց արշավանքի սկզբին, որովհետև այդ գործողությամբ պարթևները մի տարի ժամանակ շահեցին պատրաստելու իրենց գորքերը²:

Համաձայն Տիգրան II-ի և Պոմպեոսի միջև կնքված պայմանագրի՝ Կրասոսը հայոց թագավոր Արտավազդ II-ից պահանջեց մասնակցել արշավանքին:

Ինչպես վկայում է Պլուտարքոսը, հայոց թագավոր Արտավազդը գնաց Ասորիք (Միրիա) Կրասոսի մոտ, տանելով իր հետ 6000 հեծյալ, խոստանալով ևս 10000 հեծյալ ու 30000 հետևազոր՝ ստանձնելով նաև նրանց ապրուստի հոգսը: Պարթևների դեմ Միջագետքի տափաստանով արշավելու Կրասոսի ծրագրին Արտավազդը համաձայն չէր, նա այդ ուղին վտանգավոր էր համարում՝ սննդամթերքի, ջրի պակասության և թշնամու անսպասելի հարձակումների խիստ ենթակա լինելու պատճառով: Դրա փոխարեն նա Կրասոսին համոզում էր Պարթևստան ներխուժել Հայաստանի վրայով, քանի որ նա ոչ միայն առատորեն կունենար այն ամենը, ինչ անհրաժեշտ է գորքերին և դրա մասին հոգ կտաներ ինքը թագավորը, այլև ուղին կանցներ անվտանգ, որովհետև թշնամուց պաշտպանված կլինի լեռներով, բլուրների անընդհատ շարքերով: Կրասոսը շատ զոհ է մնացել թագավորի բարեհաճությունից և նրա առատաձեռն օգնությունից, բայց հայտնել է, որ կգնա Միջագետքով³:

¹ Плутарх, Марк Красс, Москва, 1941, стр. 254.

² Տե՛ս նույն տեղը, էջ 255:

³ Տե՛ս նույն տեղը, էջ 257:

Արտավազդ II-ի առաջարկած մարտական գործողությունների այդ հեռատես ծրագիրը հաշվի է առել վայրի հատկանիշները, բանակին սննդամթերքներով ապահովելը և սահմանափակել է պարթևների հիմնական հարվածային ուժի՝ հեծելազորի մարտական գործողությունները: Կրասուրը հաշվի չի առել այդ և գնացել է իր ընտրած ուղիով: Արտավազդը, նախատեսելով Հայաստանի վրա պարթևների արշավանքի հնարավոր վտանգը, թողել է հռոմեական բանակատեղը և վերադարձել իր մայրաքաղաքը՝ Արտաշատ:

Շուտով, սակայն, արդարացավ Արտավազդ II-ի նախագուշակումը: Պարթևական թագավոր Օրոդեսը 53 թ. գարնանամուտին, իր հետևակի գլուխն անցած, շարժվեց Հայաստան նպատակ ունենալով չթողնել, որ հայկական զորքերը միանան հռոմեացիների հետ: Կրասուսի դեմ նա ուղարկեց իր մեծաթիվ հեծելազորը քաջարի զորավար Սուրենի գլխավորությամբ:

53 թ. գարնանը Կրասուրը իր զորքերով՝ մոտավորապես 52-54 հազար մարտիկներով, Ջևգամի մոտ (այժմյան Բիրեջրիկ շրջան), անցնում է Եփրատ գետը և հարթավայրային ճանապարհով շարժվում Սելևկիայի ու Տիգրանի ուղղությամբ:

Երբ Կրասուրը անցնում էր Եփրատ գետը, նրան են հասնում Արտավազդ II-ի սուրհանդակները, օգնություն են խնդրում նրանից և զգուշացնում՝ քանի դեռ ուշ չէ հրաժարվել անապատով արշավելու ծրագրից և անցնել Հայաստանի միջով: Սուրհանդակները հայտնում են, որ հայկական զորքերն ի վիճակի չեն օգնելու նրան: Կրասուրը դժգոհում է այդ հայտարարություններից և սպառնում է Արտավազդին, որ նրանից վրեժը կլուծի, երբ վերադառնա արշավից:

Արտավազդի հասցեին Կրասուսի այդ սպառնական վերաբերմունքը և իր երկիրը պարթևական Օրոդեսի զորքերի քայքայիչ գործողություններից փրկելու անհրաժեշտությունը Արտավազդ II-ին հարկադրեցին անջատվել Կրասուսից և դաշինք կնքել պարթևական թագավոր Օրոդեսի հետ: Հայ-պարթևական այդ դաշինքը ամրապնդվեց Օրոդեսի որդի Բակուրի և Արտավազդի քրոջ ամուսնությամբ:

Հասնելով Խառան քաղաքը, հռոմեական զորքերը գետանց կատարեցին Բելիկ (այժմ՝ Նահրբեյիկ) գետի վրայով և, 53 թ. մայիսի սկզբին, շփման մեջ մտան Սուրենի պարթևական հեծելազորի հետ:

Պարթևական զորքերը, շուրջ 10 հազար մարդ, հիմնականում կազմված էին վահանակիր հեծյալներից և աղեղնավոր ձիավորներից:

Պարթևների հեծելազորը Միջագետքի դաշտավայրում չհանդիպելով բնական ոչ մի արգելքի գործում է ազատ, իսկ հռոմեական զորքերը չունեին ռազմաստրատեգիական ոչ մի հենակետ: Հենց այդ հանգամանքից օգտվելով՝ Սուրենը հրապուրեց և իր հետևից հռոմեացիներին քաշեց Միջագետքի մերկ տափաստանները, անջուր տարածությունները և պարենից զուրկ երկրամասերը,

ապա հաճախակի ու անսպասելի հարձակումներով ծանր կորուստներ հասցրեց հռոմեական լեգեոններին: Հռոմեացիների զորքերն աստիճանաբար կորցրին իրենց մարտական ոգին և կարգապահությունը:

Հռոմեական լեգեոնների մարտական կարգերը քայքայող պարթևական արագաշարժ հեծելազորը 53 թ. հունիսի 9-ին հակահարձակման անցավ Խառանի (Ժամանակակից Ուրֆայի հարավում) մոտ և շրջապատեց ու ոչնչացրեց հռոմեական զորքերին: Այդ ճակատամարտում զոհվեցին Կրասոսը և նրա որդին, սպանվեց 20000 և գերի վերցվեց մոտավորապես 10000 հռոմեական զինվոր: Հարուստ ավարի հետ միասին պարթևները գրավեցին լեգեոնների արծվադրոշները, իսկ դա մեծագույն անարգանք էր հռոմեական զենքի և Հռոմի փառքի համար:

Հռոմեացիների այդպիսի պարտության պատճառը Պլուտարքոսը և մյուսները համարում են հայոց թագավոր Արտավազդ II-ին: Կրասոսին գովերգող պատմաբանները գտնում են, որ Արտավազդը պարտավոր էր կուրորեն զոհաբերել իր հայրենի երկիրը հռոմեական զենքի հաղթանակին: Սակայն Կրասոսն սպանվեց իր ամբարտավանության, անխելամտության, անհեռատեսության, անընդունակության և պարծենկոտության պատճառով:

Հռոմեական եռապետության մեջ 40-39 թվականներին Ասորեստանը բաժին ընկավ Անտոնիոսին: Երազելով վերականգնել Ալեքսանդր Մակեդոնացու պետությունը, Անտոնիոսը կազմակերպեց ավելի քան հարյուրհազարանոց մի բանակ:

36 թ. (մ.թ.ա.) գարնան վերջերին Անտոնիոսը եկավ Եգիպտոսից Ասորիք և այստեղից Մելիտենեի, Փոքր Հայքի ու Սատաղի վրայով գնաց Հայաստան, ուր Կարնո դաշտում... «Հավաքվել էին նրա ու դաշնակից թագավորների զորքերը,— գրում է Պլուտարքոսը,— այս վերջինները շատ էին, և հզորագույնն էր բոլորից Հայաստանի Արտավազդ թագավորը, որը տվել էր 6000 հեծելազոր և 7000 հետևազոր: Անտոնիոսը այստեղ ստուգատես կատարեց իր բանակին, որը բաղկացած էր 60000 հետևազորից, որոնք բոլորը հռոմեացիներ էին, 10000 իսպանացի և գաղղիացի հեծյալներից, որոնք համախմբված էին դրոշների տակ, և, բացի այդ, նաև 30000 մարդ զանազան ժողովուրդներից՝ թե՛ հեծելազոր և թե՛ թթևազեններ»¹:

«Արևելքում,— գրում է Մոմզենը,— Հռոմը երբեք այդպիսի մեծաքանակ զորք չի ունեցել, ինչպես այդ ժամանակ...»²:

Առաջին հերթին Հայաստանը հարևան երկրներից մեկուսացնելու նպատակով Անտոնիոսը անհրաժեշտ է համարում նվաճել Վրաստանն ու Աղվանքը: Այդ նրան հաջողվում է 37 թ. (մ.թ.ա.):

«Ակնհայտ էր,— նկատում է Ամֆիտեատրովը,— որ Կանիդիոսի արշավանքը կովկասյան ժողովուրդների դեմ եղել է Հայաստանի անուղղակի նվաճումը, որը Հռոմի համար ապահովել է նրա (Հայաստանի) չեզոքությունը արդեն ոչ թե պայմանականորեն, այլ անպայմանորեն, փաստացի, իսկ անհրաժեշտության դեպքում՝ ի վիճակի լինելու երկաթյա գոտիով սեղմված երկրին ստիպել տալու նաև զինված օգնություն»³:

Անտոնիոսը, անցնելով շուրջ 120-125 հազար մարտիկներից կազմված հզոր բանակի գլուխ, 36 թ. շարժվել է պարթևական թագավոր Հրահատ IV-ի դեմ: Վստահ լինելով, որ Մոնեսեսը ապստամբություն կբարձրացնի, կմեկուսացնի և

¹ Տե՛ս Հ. Մանանդյան, Քննական տեսություն..., հատ Ա, էջ 211-262:

² Т. Момзен, История Рима, т. V, стр. 328.

³ А. В. Амфитеатров, Армения и Рим, стр. 264—265.

դուրս կրերի Ատրպատականը պարթևական դաշինքից, Անտոնիոսը շտապել է արագ նվաճել Ատրպատականը, այդ պատճառով էլ ընտրել է Հայաստանի վրայով ճանապարհը, որն առաջին անգամ Արտավազդ II-ն առաջարկել էր Կրասոսին: Անտոնիոսը պարթևների դեմ գնացել է Հայաստանի միջով: Այստեղ, հավաքելով իր մարտական ուժերը և համալրելով գլխավորապես հայկական հեծելազորով, նա դուրս է եկել Ատրպատականի սարահարթը:

Պլուտարքոսը և մյուս պատմաբանները պնդում են, որ Անտոնիոսը շտապել է շուտ հասնել Ատրպատականի Գանձակ քաղաքը, քանի դեռ Հրահատ IV-ը չէր հասցրել իր օժանդակ զորքերն ուղարկելու Փրասպայի կայազորին օգնության: Պլուտարքոսի վկայությամբ, Անտոնիոսը երեք հարյուր սայլով փոխադրել է պաշարողական մեքենաներ, այդ թվում պարսպակործան մի խոյ՝ 80 ոտնաչափ (մոտ 24 մետր) երկարությամբ: Պլուտարքոսը վկայում է նաև, որ պաշարող մեքենաները փոխադրելու դժվարությունների հետևանքով հռոմեական զորքերը շարժվել են բավական դանդաղ, ուստի Անտոնիոսն ընդունել է նոր որոշում՝ թողել է պաշարող մեքենաները, իսկ ինքը բանակի հիմնական ուժերով արագորեն շարժվել է դեպի Ատրպատական՝ պաշարելու և գրավելու նրա մայրաքաղաք Գանձակը՝ Փրասպայան:

Անտոնիոսը արշավն սկսել է 36 թ. հունիսին: Փրասպայի պաշարումը կատարել է նույն թվականի օգոստոսին: Ատրպատականում, իրեն համար անսպասելիորեն, Անտոնիոսը հանդիպել է պարթևների ուժեղ դիմադրությանը: Կարճ ժամանակում պաշարվածների օգնության են հասել Հրահատ IV-ի 40000 պարթևական և 10000 մեդական հեծյալները՝ Անտոնիոսին դավաճանած Մոնեսեսի գլխավորությամբ, որին Անտոնիոսն ուղարկել էր Պարթևստան՝ հույս ունենալով, թե նա ներքին խռովություններ կկազմակերպի: Մոնեսեսը թափանցում է Անտոնիոսի զորքերի թիկունքը, կոտորում է 7500 մարդ, ջարդուփշուր է անում պաշարող մեքենաները, որոնք դեռ չէին հասել նշանակված վայրը: Սա տեղի է ունեցել 36 թվի օգոստոսի կեսերին: Իսկ Անտոնիոսը շարունակել է համառորեն պաշարել Փրասպայան:

Արտավազդ II-ը, տեսնելով Անտոնիոսի անխոհեմ գործելակերպի հետևանքով հռոմեական բանակի կրած մեծաքանակ կորուստը, դադարեցնում է իր արշավանքը և վերադառնում է Հայաստան:

Արտավազդի բանակը չի հասել Փրասպա և չի մասնակցել այնտեղ մղված մարտին: Եթե իրոք նա վերադառնար ճակատամարտից, չէր կարող անպատիժ մնալ Անտոնիոսի կողմից: Կորցնելով Անտոնիոսի հաջողությունների վրա դրած իր հույսը

և խուսափելով պարթևների կողմից Հայաստանի դեմ թշնամական հնարավոր գործողություններից, Արտավազդ II-ը վերադարձել է տուն:

Փրասապայի պաշարումը տևել է մինչ 36 թ, հոկտեմբերի կեսերը: Պաշարման ժամանակամիջոցում, դիմանալով ավելի քան տասնութ ճակատամարտերի, սովի, ցրտի, հիվանդությունների մատնվելով և վերջապես կորցնելով պաշարողական մեքենաները, պաշարը, գումակը և մոտ 24 հազար զինվոր, հռոմեացիները նահանջում են, անցնում Արաքս գետը և մտնում Հայաստան, որտեղ ազատվում են պարթևների հետապնդումից:

Անտոնիոսի զորքերի նահանջը կատարվել է Թավրիզ-Մարանդի շրջան-Ջուղա-Արտաշատ ուղիով, որը մինչ Արաքս գետը Անտոնիոսն անցել է 27 օրում: Հայոց թագավոր Արտավազդ II-ը հռոմեացիներին ընդունել է բարեկամաբար և մատակարարել է սննդամթերք:

Անտոնիոսը չցանկացավ ձմեռել Հայաստանում, որովհետև շտապում էր Ալեքսանդրիա իր սիրուհու՝ Եգիպտոսի թագուհի Կլեոպատրայի մոտ: Հռոմեական զորքերը նույնպես չցանկացան ձմեռել Հայաստանում: Ուստի, թողնելով այնտեղ իրենց հիվանդ և վիրավոր զինվորներին, Հռոմեական բանակը տեղափոխվեց Անտիոք: Հայաստանից հեռանալիս հռոմեական բանակը ցրտի և հիվանդությունների հետևանքով կորցրեց ևս ութ հազար զինվոր:

Անտոնիոսի անհաջող արշավանքը և խայտառակ պարտությունը չափազանց սասանեցին Հռոմի հեղինակությունը Արևելքում: Այդ պատճառով էլ Անտոնիոսը, ինչպես մինչ այդ Կրասոսը և հռոմեական մյուս զորավարները, իր մեղքը թեթևացնելու համար, պարտությունը վերագրեց հայոց թագավոր Արտավազդ II-ին: Ըստ Պլուտարքոսի, Անտոնիոսը պարտություն չէր կրի Հրահատ IV-ի դեմ մղած պատերազմում, եթե Արտավազդ II-ը ետ չտաներ իր հեծելազորը: Ըստ Կասիոս Դիոնի, Արտավազդը չօգնեց հռոմեացիներին, չմասնակցեց մարտերին և առանց Անտոնիոսի թույլտվության վերադարձավ տուն: Ըստ Ստրաբոնի, արշավանքը դժվարացած է եղել ոչ թե երկրի բնական պայմանների, այլ նրան ուղեկցող Արտավազդի պատճառով, որի ցույց տված ճանապարհը երկու անգամ երկար էր և անձանոթ:

Մեջբերված հեղինակներից ոչ մեկը՝ Պլուտարքոսը, Կասիոս Դիոնը և Ստրաբոնը, խայտառակ պարտության պատճառները չեն դիտում հենց իրեն՝ Անտոնիոսի սխալների մեջ, որը իր շտապողականության հետևանքով արագաշարժ զորամասերը անջատեց պաշարող զորամասերից ու թիկունքից, չապահովեց նրանց հուսալի պահպանությամբ, իսկ ինքը իր բանակի գլխավոր ուժերով, անջատվելով զորքերի երկրորդ շարայունից, գնաց հեռու՝ հապճեպ պաշարելու Ատրպատականի մայրաքաղաք Փրասապան: Անտոնիոսի այդ ճակատագրական սխալից օգտվեց Ատրպատականի զորավար Մոնեսեսը, որը Հրահատ IV-ի 50 հազար հեծելազորով օգնության շտապեց պաշարված Ատրպատականի թագավորին, նախ հանկարծակի հարվածով ջախջախեց Մտատիանոսի լեգեոնները, փշրեց հռոմեացիների պաշարող տեխնիկան, իսկ հետո շարժվեց Փրասապան պաշարող Անտոնիոսի զորքերի դեմ:

Այդ մասին Թեոդոր Մոմզենը արդարացիորեն գրում է, որ հայոց թագավորը չէ մեղավոր, այլ այն, որ Մոնեսեսի վրա դրված պարտականությունը չկատարվեց, որ հռոմեական զորավար Ստատիանոսի գլխին աղետ եկավ և որ Փրասպայի պաշարումը չհաջողվեց, դա «ողորմելի մի փորձ է ծեծված զորավարի արդարացման»¹ համար:

Արտավազդին պետք է կշտամբել ոչ թե Անտոնիոսին դավաճանելու, այլ նրա համար, որ հռոմեացիների պարտությունից հետո նրանց ընդունել է գրկաբաց, 36-35 թթ. ամբողջ

¹ Տե՛ս Ն. Մանանդյան, Քննական տեսություն..., հատ. Ա, էջ 268:

ձևեռվա ընթացքում հայթայթել է նրանց թիկունքի զինվորների սնունդը, հոգ է տարել հիվանդների ու վիրավորների համար և Անտոնիոսի՝ Ալեքսանդրիա գնալուց հետո իր երկիրը դրել է պարթևների արշավանքների վտանգի տակ:

Այդպիսով, Անտոնիոսի հնարած՝ Արտավազդի «դավաճանությունը» որպես փաստ հռոմեացիներին անհրաժեշտ էր Հայաստանը թալանելու, Հռոմի ռազմական ծախսերը ծածկելու և Անտոնիոսի ապաշնորհությունն ու ամբարտավանությունը արդարացնելու համար: Բայց Արտավազդ II-ի օրոք Հայաստանը թալանել անհնարին էր, ուստի և Անտոնիոսը որոշեց զրկել այդ երկիրը ղեկավարությունից:

Անտոնիոսը չէր կարող Արտավազդից վրեժ լուծել ներխուժելով Հայաստան, որովհետև, ինչպես ընդունում է Պլուտարքոսը, նրա զորքերը ուժասպառ էին եղել և գտնվում էին ծանր վիճակում: Անտոնիոսը շարունակեց Արտավազդի հետ վարվել սովորական բարեկամական ձևով ու հարգանքով: 34 թ. անվանի և մոտիկ մարդկանց միջոցով Անտոնիոսը կարողանում է Արտավազդին համոզել ներկայանալու իրեն: Այդ ձևով Անտոնիոսին հաջողվում է բանտարկել Արտավազդ II-ին: 34 թ. ամռան վերջին Անտոնիոսը շղթայակապ Արտավազդին և նրա ընտանիքին ուղարկում է Եգիպտոս: Ալեքսանդրիայում իր տարած հաղթանակների և Հայաստանի նվաճման պատվին նա կազմակերպում է շքեղ տոնահանդես:

Արտավազդը և նրա ամբողջ ընտանիքը ոչ միայն մերժեցին Կլեոպատրայից ներում խնդրելու հորդորները, այլև իրենց արժանապատվությունը չնվաստացնելով համար, տոնահանդեսի ժամանակ, Կլեոպատրայի մոտից անցնելիս գլուխ չխոնարհեցին, գերադասելով մահը:

Արտավազդ II-ը հանդիսացել է իր ժամանակի կրթված ու զարգացած գահակալներից մեկը: Նա եղել է մի շարք աշխատությունների հեղինակ: Պլուտարքոսը վկայում է, որ Արտավազդը հեղինակել է նույնիսկ ողբերգություններ, գրել է ճառեր և պատմական երկեր, որոնցից մի քանիսը հասել են նրան:

¹ Տե՛ս Плутарх, Марк Красс, стр. 266.

Արտավազդ II-ը շարունակել է հայկական բաժանված երկրամասերը միացնելու իր հոր Տիգրան II-ի գործը: Նա բարձրացրել է հայկական զորքերի հզորությունը և երկրի պաշտպանունակությունը:

Հայերի ռազմական մտքի զարգացման մեջ Արտավազդ II-ի տաղանդին է պատկանում տեղանքի ու տեղական առարկաների, բնական արգելակների, լեռների ու խոր կիրճերի, անջուր տափաստանների, սննդամթերքների միջոցների և հաղորդակցության ուղիների նշանակության հիմնավորումը:

Արտավազդը հատուկ նշանակություն է տվել զորքերի կոմպակտ գործելակերպին, հետախուզության կազմակերպմանը և բոլոր տեսակի զորքերի փոխգործակցության ստեղծմանը: Նա մշտապես հետևել է, որ զորքերը ճակատամարտի չտարվեն իրարից մեկուսացված, կամ՝ ռազմերթի ժամանակ զորամասերը չանջատվեն միմյանցից:

Արտավազդը մեծ ուշադրություն է դարձրել զորքերի արշավի ճանապարհին և ճակատամարտի ժամանակ մթերքով ու խմելու ջրով ապահովելուն:

Ճակատամարտի ժամանակ Արտավազդ II-ը հատուկ ուշադրություն է դարձրել զորքերի թևերի հուսալի պահպանությանը: Ռազմերթի ժամանակ Արտավազդի զորքերը պահպանվել են առաջավոր ջոկատներով, կողմնային զորամասերով և թիկունքային ստորաբաժանումներով:

Մարտը կամ ճակատամարտը սկսելուց առաջ Արտավազդը զորքերի բոլոր ջանքերն ուղղել է հակառակորդին մանրագնին հետախուզելուն, հակառակորդի զորքերի ուժի քանակն ու կազմը, մարտական կարգերի դասավորումը և նրանց հետագա մարտական գործողությունները, բանակատեղն ու վայրը իմանալուն: Այդ տվյալների հիման վրա Արտավազդը չափում է իր մարտական ուժերի՝ թշնամիների հետ ընդհարվելու հնարավոր հաջողությունները և միայն այն դեպքում, երբ հաստատ համոզվել է իր հաջողությանը, մարտի է բռնվել:

Իր զորավարական տաղանդով և հեռատեսությամբ Արտավազդ II-ը Մարկոս Կրաստսին և Անտոնինոսին զգուշացրել է հրաժարվել Պարթևստանի դեմ կազմած արշավանքի և մարտական գործողությունների սխալ ծրագրից: Պարթևստանի դեմ Մարկոս Կրաստսի և Անտոնինոսի կռիվների պարտությունը ապացուցեցին Արտավազդի զգուշացումների իրավացիությունը:

2. ԱՐՏԱՇԵՍ ԵՐԿՐՈՐԴ

Օկտավիանոս Օգոստոսի դեմ պատերազմելու համար Անտոնինոսը Արևելքից Հունաստան տարավ հռոմեական զորքերի մեծ մասը և դաշնակից Ատրպատականի հեծելազորը: Օգտվելով այդ հանգամանքից, Արտաշես II-ը, պարթևական թագավոր Հրահատ IV-ի օգնությամբ, 30 թ. պարտության մատնեց Ատրպատականի թագավոր Արտավազդին, գերի բռնեց նրան և տիրեց իր հոր՝ Արտավազդ II-ի գահին: Այնուհետև իր հորը նենգորեն ձերբակալելու և չարագործ սպանության համար խորապես զայրացած Արտաշեսը անխնա ոչնչացրեց Հայաստանում եղած հռոմեացիներին¹:

Ինչպես հաստատում է Տակիտոսը, Արտաշես II-ը ոչ միայն կախում չունեւ Հռոմից, այլև վերականգնեց Հայաստանի նախկին քաղաքական անկախությունը, ինչպես Տիգրան II-ի և Արտավազդ II-ի ժամանակ էր:

29թ. (մ.թ.ա.) Օկտավիանոսի և Արտաշես II-ի միջև բանակցությունների ժամանակ հայոց թագավորը խնդրեց Հայաստան վերադարձնել իր Տիգրան և Արտավազդ եղբայրներին, որոնց 30 թ. Օկտավիանոսը Եգիպտոսից տեղափոխել էր Հռոմ: Օկտավիանոսը մերժեց Արտաշեսի խնդիրքը, պատճառաբանելով, որ նա՝ Արտաշեսը, թույլ է տվել ջարդելու Հայաստանում մնացած բոլոր հռոմեացիներին: «...Հայաստանին հաստատուն կերպով տիրելու համար,— գրում է Ամֆիտեստրովը,— Հռոմը դեռ պետք է իրեն ապահովեր մի շարք նոր դժվարին նվաճումներով բարձրանար դեպի Քուռը, նորից հաղթեր Իբերիայի հեծելազորի և հետևազորի հզոր ուժը և...

¹ Տե՛ս u Момзен, История Рима, т. V, стр. 336.

կանգ առնել միայն հենվելով՝ հյուսիսում Մեծ Կովկասի գծին, իսկ արևելքում՝ Կասպից ծովին...»¹:

Օկտավիանոսը 20 թ. իր որդեգիր 21-ամյա Տիբերիոս Կլավդիոս Ներոնին մեծ գորքով ուղարկում է Հայաստան՝ տապալելու Արտաշես II-ին և գահ բարձրացնելու նրա եղբայր, հռոմեացիների երկրպագու Տիգրանին: Ներոնի գլխավորությամբ Հայաստան շարժվող հռոմեական հզոր բանակի սարսափից Հայաստանում աշխուժանում են Օկտավիանոսի կողմնակիցները, դավաճանորեն սպանում են Արտաշեսին և պատգամավորների միջոցով խնդրում թագավոր նշանակել Տիգրանին: Դրանից հետո Ներոնը առանց որևէ դիմադրության մտնում է Հայաստան և հանդիսավոր կերպով թագադրում Տիգրան III-ին (20 թ. մ. թ. ա.)²:

Հռոմեացիների կազմակերպած՝ Արտավազդ II-ի և Արտաշես II-ի սպանությունները Հայաստանում թողել էին ատելության խոր արմատներ Հռոմի հանդեպ: Հայ ավագանին, Պարթևստանի օգնությամբ, հարմար և համապատասխան առիթի դեպքում ապստամբում էր հռոմեացիների դեմ: Պարթևական թագավոր Հրահատ V-ը, որի գահը շատ երերուն էր, հրաժարվեց հայերի գործերին միջամտելուց և 1 թվականին խաղաղության պայմանագիր կնքեց Գայոս Կեսարի հետ: Տիգրան IV-ը ևս շտապեց խաղաղության պայմանագիր կնքել Հռոմի հետ, բայց սպանվեց:

Գայոս Կեսարը հայկական գահը հանձնեց Ատրպատականի թագավոր Արտավազդի որդի Արիոբարզանին: Հայաստանում թշնամաբար ընդունեցին այդ գործողությունը և դիմեցին զենքի: Արիոբարզանը փախավ հռոմեացիների ճամբարը: Հռոմեացիք ստիպվեցին երկարատև ու համառ պայքար սկսել, որովհետև երկրի բոլոր բերդերը գրավել էին ապստամբած հայերը: Բերդերից մեկի Արտագերսի (այժմյան Կաղզվանից հյուսիս-արևելք) պաշարման ժամանակ 2 թվականի սեպտեմբերի 9-ին Գայոս Կեսարը մոտեցավ բերդին, նրա կայազորի հրամանատար Ադոնի հետ բանակցելու: Երբ, ստանալով

¹ А. В. Амфитеатров, Армения и Рим, стр. 288.

² Նույն տեղը, էջ 292:

թագավորական գանձերի ցուցակը, Գայոս Կեսարը խորանում է ընթերցանության մեջ, այդ ժամանակ Ադդոնը դաշույնի հարվածներով ծանր վերքեր է հասցնում նրան, և տարիներ հետո, 14 թ. փետրվարի 21-ին, Կեսարը մահացավ այդ վերքերից:

Երկար պաշարումից հետո հռոմեական լեգեոնները գրավեցին Արտագերսը և քանդեցին պարիսպները: Չցանկանալով կենդանի հանձնվել հռոմեացիներին՝ կայազորի հրամանատար Ադդոնը բերդի պարսպից իրեն նետեց ամրոցն այրող կրակների մեջ:

Մեր թվականության սկզբնավորությունից մինչ առաջին դարի կեսերը Հայաստանն անընդմեջ կռվախնձոր է դառնում Հռոմի և Պարսկաստանի միջև: Այդ շրջանում ռազմական արվեստին վերաբերող առանձին նշանակալից փաստերի չենք հանդիպում, ուստի չենք անդրադառնում դրանց: